

FICHE TECHNIQUE 1/2

POMPE FILTRATION AQUA+

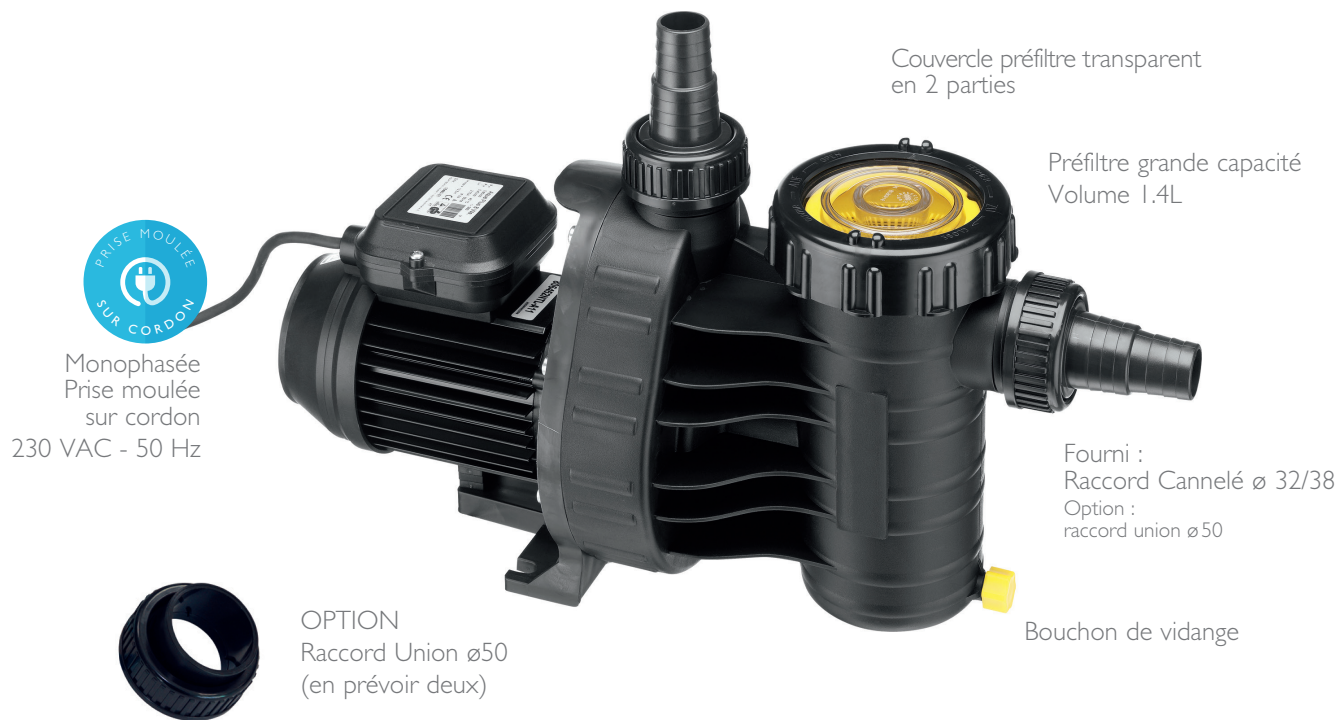

COMPOSITION DU COLIS

- 1 Pompe avec câble 1.50 m sur prise moulée
- 2 embouts cannelés en 32/38 mm
- 1 notice multilingue (FR/GB/DE)

CARACTÉRISTIQUES TECHNIQUES	104322	104323
• Type		Centrifuge 2840 tr/min
• Protection isolement		IPx4
• Modèle		Monophasée
• Puissance	3/4CV / 2.7A	1CV / 3.2A
• Pression maxi circuit		2.5 bars
• Débit max	14m ³ /h	17m ³ /h
• Hauteur max	12mCE	13.5mCE
• Température de l'eau maxi.		40°C
• Alimentation		230 VAC monophasée, 50 Hz
• Corps		Polypropylène chargé de fibres de verre
• Support		Intégré
• Couvercle filtre		Transparent en 2 parties
• Préfiltre		Intégré, volume, 1.4L
• Connexions entrée / sortie		32/38, en option Union D50
• Vidange		Oui, en partie basse préfiltre
• Dimensions packaging (cm)		50 x 20 x 28
• Poids net Pompe		7.6Kg

FICHE TECHNIQUE 2/2

POMPE FILTRATION AQUA+

DIMENSIONS

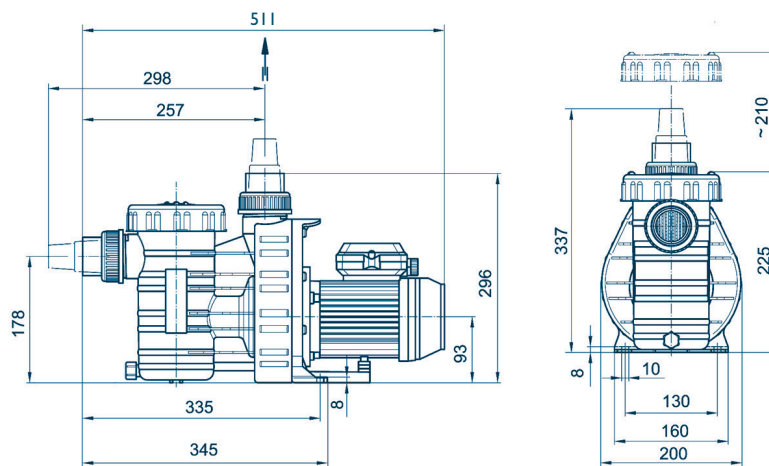

COURBES DE RENDEMENT

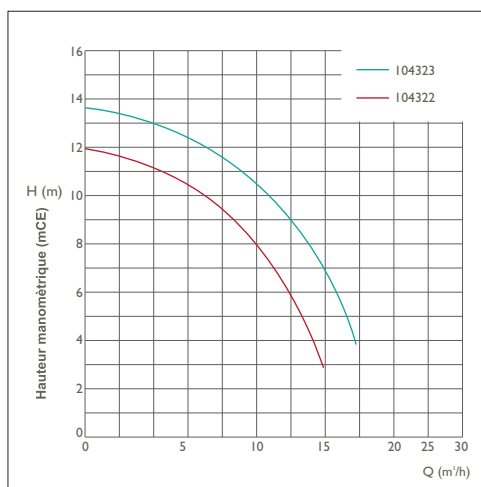

Les conseils du PRO

- Maintenir le niveau d'eau à 2/3 de la hauteur des skimmers
- Démontez et stockez la pompe au sec pendant l'hivernage
- Ne pas faire fonctionner la pompe sans eau.
- Vide régulièrement le préfiltre
- Prévoir : 210 mm de dégagement au dessus du préfiltre
50 mm de dégagement derrière le ventilateur

FT_I04322_IndB_0416_EAN 3660231351370
 FT_I04323_IndB_0416_EAN 3660231351387
 Nous nous réservons le droit de modifier les caractéristiques techniques de nos produits sans préavis.
 Documents et photos non contractuels.

VOTRE REVENDEUR CONSEIL :