Betriebs- und Wartungsanleitungen / Operating and maintenance instructions / Notice d'Utilisation et d'Entretien / Instrucciones de uso y mantenimiento / Istruzioni per l'uso e la manutenzione / Instruções de operação e manutenção / Gebruiks- en onderhoudsinstructies / Instrucțiuni de exploatare și întreținere / Drifts- och underhållsinstruktioner

POOLROBOTER / POOL CLEANER / ROBOT PISCINE / ROBOT PISCINA / ROBOT / ROBÔ DE PISCINA / ZWEMBADREINIGER/ CURATATOR DE PISCINA

ORCA 300



Ref 107104 – EAN13 : 3660231413146

AUTOMATISCHER SCHWIMMBADBODENSAUGER ORCA 300

BETRIEBSANLEITUNG

1.0 ALLGEMEINE BEMERKUNGEN

Diese Bedienungsanleitung für den automatischen Schwimmbadbodensauger Orca 300 soll Ihnen alle Informationen, die Sie für die optimale Bedienung und Instandhaltung benötigen, geben.

Aus Sicherheitsgründen ist es unbedingt notwendig, dass Sie sich mit diesem Dokument vertraut machen, es an einem sicheren und wieder auffindbaren Platz nach der Inbetriebnahme aufbewahren, um es in der Zukunft wieder benutzen zu können.

1.1. Sicherheitsanweisungen und allgemeine Voraussetzungen für den Gebrauch



Bitte halten Sie bei Gebrauch des Bodensaugers unbedingt die Anweisungen ein. Lesen Sie die Bedienungsanleitung sorgfältig und benützen Sie den Bodensauger entsprechend der Anleitung. Gegen den Hersteller kann kein Verlust oder Schaden, der aus einer missbräuchlichen Verwendung entstanden ist, geltend gemacht werden.

Sicherheitsanweisungen

- Aus Sicherheitsgründen darf der Transformator mit dem Stromkabel nur in einem Mindestabstand von 3,5 m vom Schwimmbecken entfernt platziert und an das Stromnetz angeschlossen werden! Um Schäden an dem Bodensauger zu vermeiden, darf er nie außerhalb des Schwimmbeckenwassers in Betrieb gesetzt werden.
- Verwenden Sie ausschließlich nur empfohlenes oder vom Hersteller verkauftes Zubehör!
- Der Bodensauger darf NICHT von Kindern im Alter unter 8 Jahren oder von Personen mit physischen, sensorischen oder mentalen Beeinträchtigungen verwendet werden, oder von Personen mit fehlender Erfahrung und Wissen, ausgenommen sie werden beaufsichtigt oder eingewiesen von einer Person, die verantwortlich ist für ihre Sicherheit. Kinder müssen beaufsichtigt werden, damit sichergestellt ist, dass sie nicht mit dem Bodensauger spielen oder auf ihn klettern.
- Ist das Stromkabel beschädigt, muss es durch autorisiertes Servicepersonal getauscht werden.
- Setzen Sie den Bodensauger nicht in Betrieb, wenn er sich außerhalb des Wassers befindet.
- Setzen Sie den Bodensauger nicht in das Wasser, solange sich Personen im Schwimmbecken befinden!
- Halten Sie den Bodensauger immer an dem Griff, wenn Sie ihn in das Wasser setzen oder aus dem Wasser herausnehmen, ziehen Sie ihn in keinem Fall an dem Schwimmkabel heraus!
- Bevor Sie den Bodensauger in Betrieb setzen, achten Sie darauf, dass die eingeschlossene Luft zur Gänze ausgetreten ist (es dürfen keine Luftblasen mehr aufsteigen) und der Bodensauger komplett von Wasser bedeckt am Boden steht.

- Bevor Sie den Bodensauger in Betrieb setzen , achten Sie darauf, dass die Filterkartuschen ordnungsgemäß eingesetzt sind, dass ausreichend Schwimmkabel ausliegt, damit keine Verwindungen oder andere Hindernisse die Fahrt des Bodensaugers beeinträchtigen könnten.
- Reinigen und waschen Sie bitte nach jedem Einsatz die Filterkartuschen.
- Der Bodensauger muss abgeschaltet sein, wenn er oder die Filter gereinigt werden, oder wenn er nicht in Gebrauch ist.
- Der Transformator darf nur von autorisiertem Servicepersonal geöffnet werden. Jeder Eingriff in den Transformator durch andere Personen führt zum Erlöschen der Gewährleistung
- Verwenden Sie die Filterkartuschen nicht außerhalb ihrer Umgebung und unter Bedingungen, die in der Betriebsanleitung nicht angeführt sind.
- Der Bodensauger ist für die Schwimmbeckenreinigung konzipiert, setzen Sie ihn niemals zu einem anderen Zweck!
- Stellen Sie sicher, dass der pH-Wert des Schwimmbadwassers zwischen 7,0 und 7,2 liegt.
- Es ist verboten, die Abdeckung des Bodensaugers mit Nägel oder anderen scharfen Objekten zu beschädigen, es ist auch verboten, den Bodensauger zu werfen oder zu stoßen.
- Wenn Sie den Bodensauger nicht mehr verwenden, bewahren Sie ihn an einem kühlen und trockenen Platz außerhalb direkter Sonneneinstrahlung
- **I.2. Vorstellung**

Der Schwimmbadbodensauger ORCA 300 ein hocheffizienter und energiesparender Schwimmbeckenreiniger. Dank seines ausgefeilten Kontrollprogrammes kann er automatisch Boden, Wände und die Wasserlinie des Schwimmbeckens reinigen. Zusätzlich filtert er das Wasser und entfernt Schmutz- und andere Schwebepartikel ohne Verlust von Wasser. Er ist vollkommen umweltfreundlich.

Die Betriebsspannung sind 28 V Gleichstrom.

I.3 Packungsinhalt

No.	Bezeichnung	Art.Nr.	Menge	Bemerkung
1	Bodensauger Orca 300	107104	1	Im Karton
2	Transformator		1	Im Karton
3	Bedienungsanleitung und Schwimmseil		1	Im Karton

I.4. Technische Information

Eingangsspannung Transformator : 220/230 V Wechselspannung	Frequenz : 50Hz/60Hz
Ausgangsspannung : 28V Gleichspannung	Leistung : 150W
Reinigungszyklen : 1H/ 2H/3H	Filtervolumen: ca.. 15 m ³ /h
Filtermaterial: 10 microns	Geschwindigkeit : ca. 10 m/min
Maximale Wassertiefe im Schwimmbecken: 2.0m	Für Schwimmbecken bis max. 130 m ² Bodenfläche
Wassertemperatur : 0°bis +40°	IP Einstufung: Bodensauger IPX8; Transformator: IPX5

a. Ersatzteile

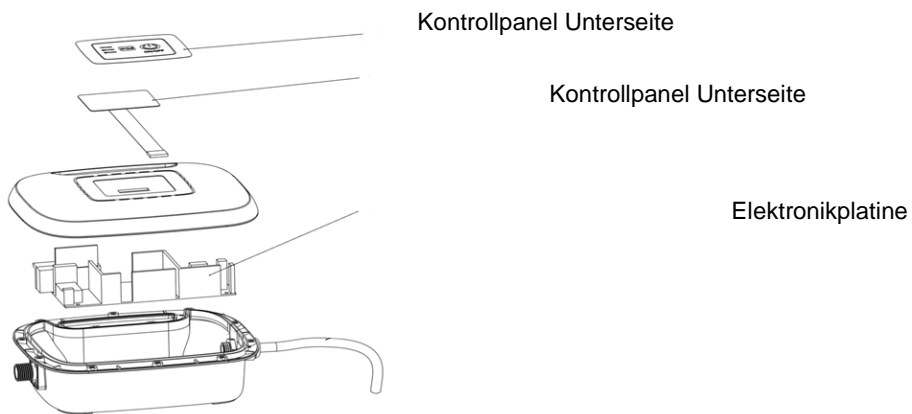
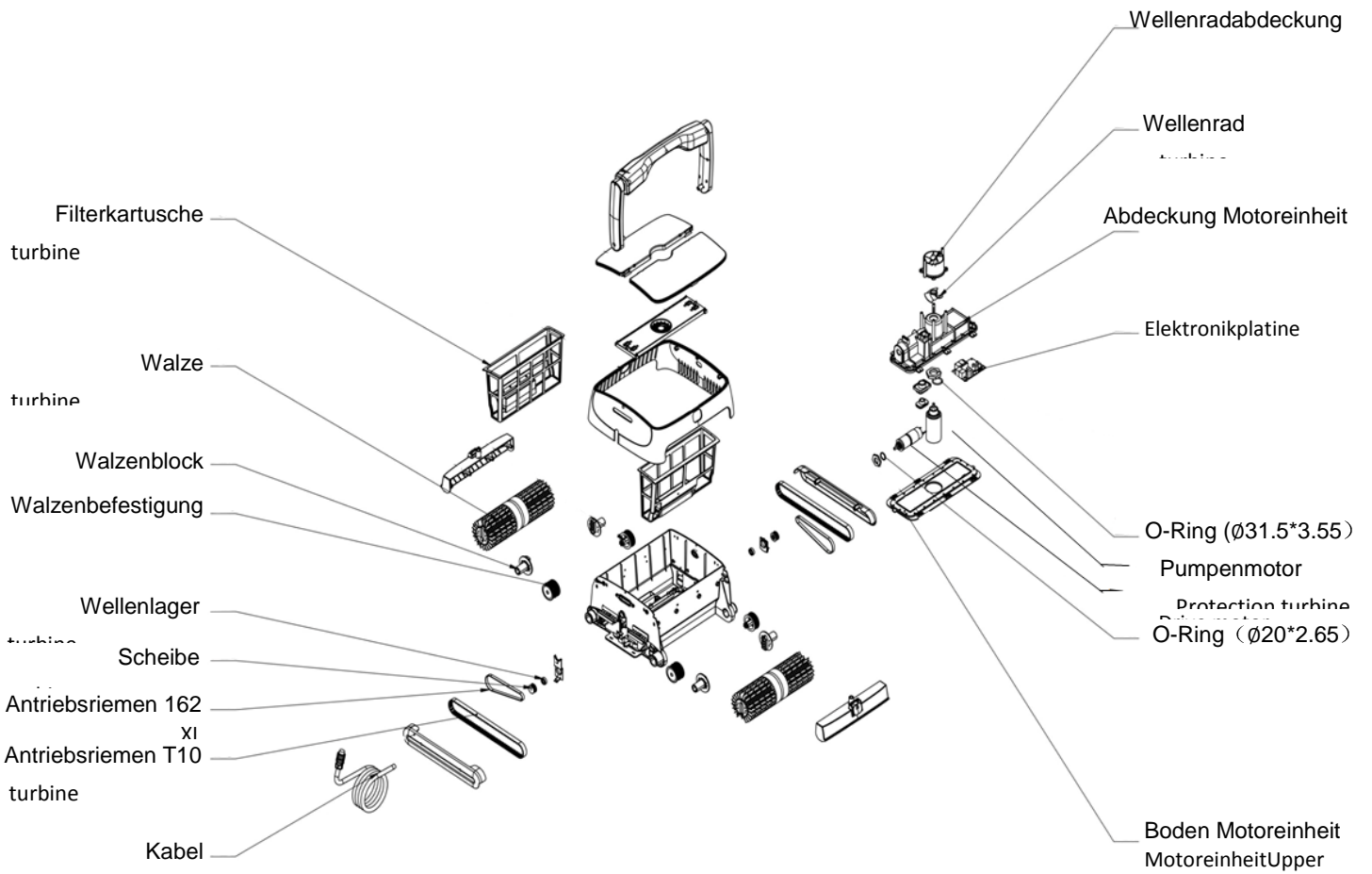

2.0 BEDIENUNGSANLEITUNG

2.1. Warnungen

a. Platzierung des Transformators:

Der Transformator muss so platziert werden, dass der Bodensauger beide entgegen gesetzten Enden des Schwimmbeckens erreichen kann, aber mindestens in einem Abstand von 3,5 m von dem Schwimmbeckenrand.



Bevor Sie den Bodensauger mit dem Transformator verbinden, prüfen Sie bitte die Spannung und Frequenz Ihres Stromnetzes, ob sie den Angaben auf dem Etikett auf der Rückseite des Transformators entsprechen, und ob die Steckdose mit einem Fehlerschutzstromschalter mit 30 mA abgesichert ist.

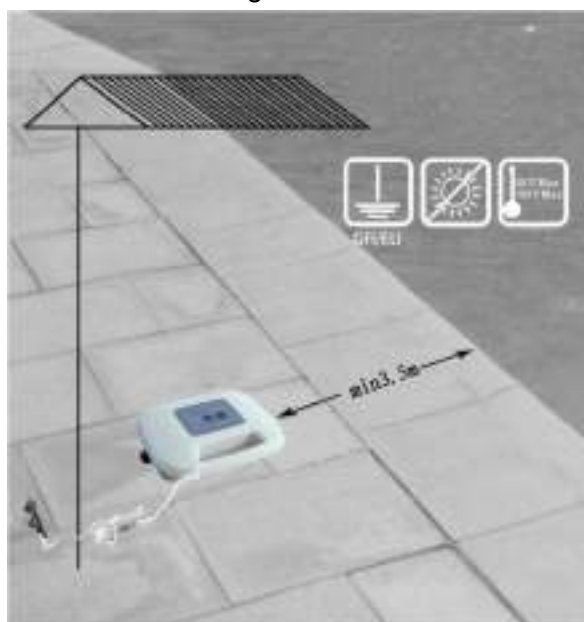

2.2. Wichtig!

a. Hineinsetzen in das Wasser

Nehmen Sie den Bodensauger am Griff und setzen Sie ihn in das Wasser. Drehen Sie ihn in die Senkrechte und halten Sie ihn solange, bis die ganze Luft entwichen ist. Danach lassen Sie ihn waagrecht zu Boden sinken.



b. Herausnehmen aus dem Wasser

Ziehen Sie vorsichtig den Bodensauger am Kabel zu sich. Sobald der Griff in Reichweite ist, nehmen Sie den Griff, vor allem dann beim Herausheben

Bei dem Herausnehmen aus dem Wasser halten Sie den Bodensauger etwa 10 bis 15 Sekunden über der Wasseroberfläche, um das ganze Wasser aus dem Gerät fließen zu lassen.



2.3. Erste Schritte

Bedienpanel

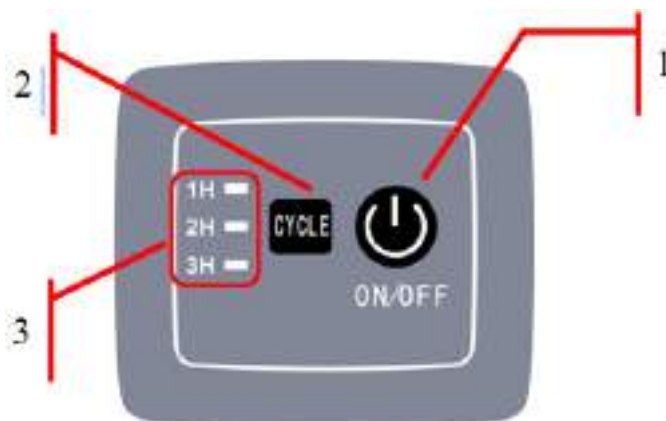

3.0 INSTANDHALTUNG UND EINRICHTUNG

No.	Anzeige	Beschreibung		Funktion	
1	ON/ OFF	Einschaltknopf		Knopf einmal betätigen: Bodensauger startet mit der Reinigung; Knopf zum 2. Mal betätigen: Stop	
2	CYCLE	Auswahl des Reinigungszyklus (1, 2 oder 3 Stunden)		Nach dem Einschalten wählen Sie das Zeitprogramm.	
3	Lichtanzeige	Licht- anzeige	1H leuchtet	Arbeitszyklus 1 Stunde	
			2H leuchtet	Arbeitszyklus 2 Stunden	
			3H leuchtet	Arbeitszyklus 3 Stunden	
			1H, 2H und 3H leuchten gemeinsam	Arbeitszyklus ist beendet	
		Fehler- meldung	Fehlercode	Bedeutung	Lösung
	1H und 3H leuchten gemeinsam mit Alarmton	Transformator ist überladen	Bodensauger stoppen, prüfen Sie, ob irgendein Hindernis den Propeller oder das Antriebssystem blockiert.		

3.1. Kabel zwischen Transformator und Bodensauger trennen

a. Herausnahme des Bodensaugers aus dem Wasser

Befindet sich das Gerät im Wasser, ziehen Sie vorsichtig am Kabel, bis Sie den Griff erreichen. Halten Sie den Bodensauger unbedingt am Griff, wenn Sie ihn aus dem Wasser

heben (auf keinen Fall am Kabel) und halten ihn so, dass das im Bodensauger befindliche Wasser zur Gänze ausgeflossen ist.

b. Herausnahme der Filterkartuschen

Stellen Sie den Bodensauger auf den Boden, pressen Sie den Knopf (Abb. 4-1 öffnen). Es öffnen sich die beiden Abdeckungen automatisch (Abb. 4-2). Öffnen Sie die beiden Abdeckungen zur Gänze (Abb. 4-3) und nehmen Sie die Kartuschen heraus (Abb. 4-4)

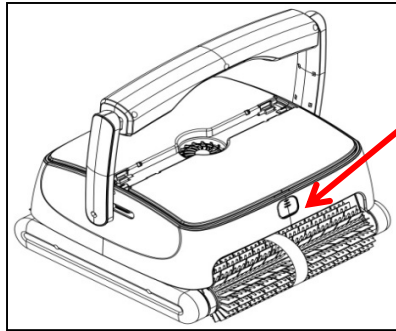

4-1

Press

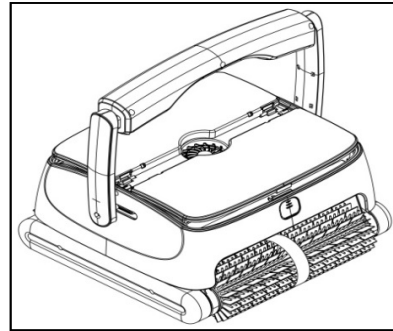

4-2

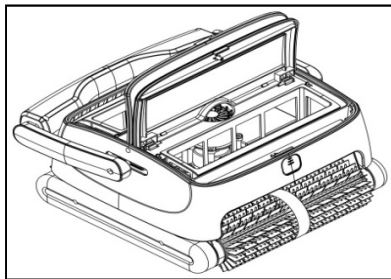

4-3c

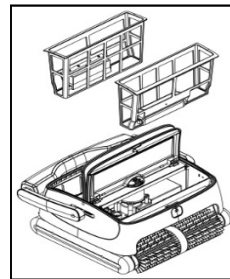

4-4

c. Reinigung der Filterkartuschen.

Spülen Sie die Filterkartuschen unter rinnendem Wasser aus, bis das Wasser sauber ist.



d. Wiedereinsetzen der Filterkartuschen

Beim Einfügen der Filterkartuschen achten Sie bitte darauf, dass sie gut sitzen und schließen Sie die Abdeckungen, indem Sie den Knopf wieder drücken.

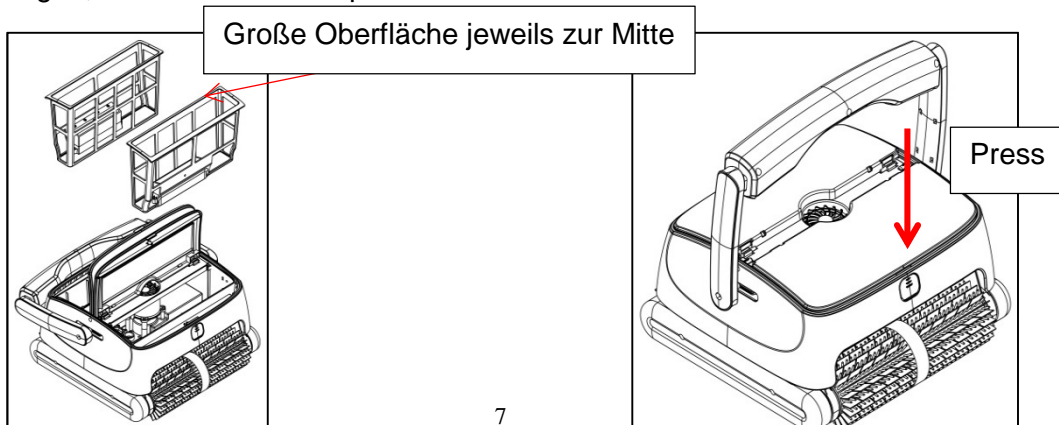

4-6

Große Oberfläche jeweils zur Mitte

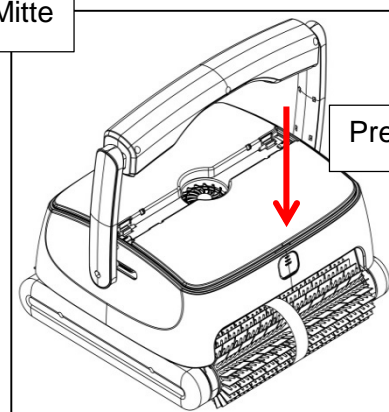

Press

4-7

3.2. Option Schaumstoffkörper

Achtung: Wenn Ihr Bodensauger einwandfrei funktioniert, ignorieren Sie bitte dieses Kapitel. Diese Anleitung ist nur für solche speziellen Bodensauger Probleme hat, die Wand hinaufzu

vorzuziehen sind, in denen der

Stecken Sie zwei Schaumstoffkörper auf die Unterseite der Abdeckung (siehe Bild unten), gehen Sie sicher, dass sie sich in der Mitte befinden.

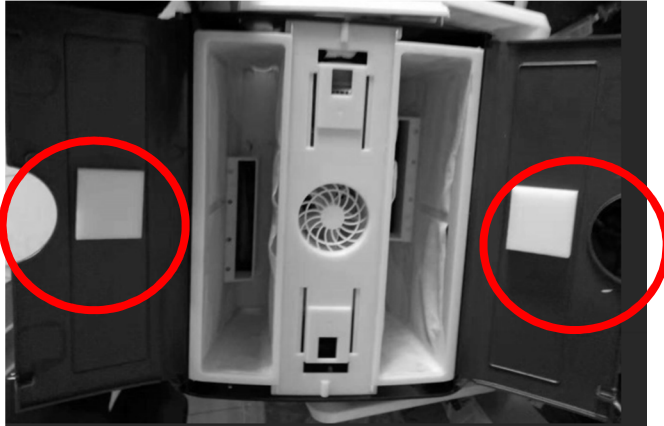

4. HÄUFIG GESTELLTE FRAGEN



Achtung! In jedem Fall müssen Sie die Sicherheitsanweisungen in Punkt 1.1 am Anfang der Bedienungsanleitung einhalten, um jede eventuelle mechanische oder physische Beschädigung zu vermeiden!

Beobachtung	Mögliche Ursache	Lösung
Bodensauger fährt, pumpt jedoch kein Wasser	Elektrisches Problem oder ein Hindernis im Antriebsmechanismus	Prüfen Sie alle Kabelverbindungen, schalten Sie den Bodensauger ab und wieder an. Prüfen Sie, ob irgendein Hindernis den Antriebsmechanismus blockiert.
Bodensauger bewegt sich nicht, wälzt jedoch Wasser um.	Hindernis im Antriebsmechanismus oder Motorproblem.	Prüfen Sie, ob irgendein Hindernis den Antriebsmechanismus blockiert. Bei Motorproblem Servicestelle kontaktieren..
Leuchten 1H and 3H blinken mit Signalton.	Überlast am Pumpenmotor	Stoppen Sie den Bodensauger und prüfen Sie, ob das Wellenrad blockiert ist.

5. GEWÄHRLEISTUNG

Diese Gerät hat alle Qualitätskontrollen und Sicherheitstests, die von der QM-Abteilung der Produktion durchgeführt wurden, bestanden.

Gewährleistungsinformation:

1. Die Gewährleistung deckt Motor und elektronische Platine ab für den Zeitraum von zwei Jahren ab Datum der Lieferung und entspricht den Bedingungen der Richtlinie 1999/44/EC vom 25. Mai 1999 über Gewährleistung von Konsumentenprodukten und den jeweiligen Gesetzen der Mitgliedsstaaten der Europäischen Union
2. Diese Gewährleistung erlischt, wenn das Produkt unautorisiert geändert, nicht seinem Bestimmungszweck entsprechend gebraucht oder repariert wurde von nichtautorisierten Personen.
3. Gebrochene Teile sind nicht durch die Gewährleistung abgedeckt.
4. Die Gewährleistung erstreckt sich nur über Produktionsfehler und deckt nicht Schäden ab, die durch einen falschen Gebrauch des Produktes durch seinen Eigentümer eingetreten sind.
5. Die Endkundenrechnung muss bei jeder Reklamation oder Reparatur innerhalb des Gewährleistungszeitraumes vorgewiesen werden.

Kontaktieren Sie Ihren Händler in jedem Gewährleistungsfall.



Environmental Programmes, WEEE European Directive



Beachten Sie die Bestimmungen der Europäischen Union zum Schutz der Umwelt.

Bringen Sie nichtfunktionierendes Elektrogerät zu den von der lokalen Gemeinde bestimmten Sammelstellen, die elektrisches und elektronisches Gerät sachgemäß aufarbeiten. Werfen Sie diese Gegenstände nicht in den Restmüll!



Bei Gegenständen, die Batterien zum Tauschen beinhalten, entfernen Sie die Batterien vor der Entsorgung des Gerätes und entsorgen Sie die Batterien in den dafür vorgesehenen Sammelstellen.



Anmeldung einer Reklamation

Waterman Kundendienst

Bahnhofstr. 68
D-73240 Wendlingen
Tel.: + 49 (0) 7024/4048-666
Fax:: + 49 (0) 7024/4048-667
E-Mail: service@waterman-pool.com

BITTE in DRUCKBUCHSTABEN ausfüllen!

Ich habe am _____ bei der Firma _____
PLZ _____ Ort _____ das Produkt Typ _____ mit der
Artikelnummer _____ gekauft.
Leider muss ich folgendes reklamieren (Bitte möglichst exakte Beschreibung):

Name* _____
PLZ / Ort* _____
Straße* _____
Telefon* _____
Mobiltelefon _____
Fax _____
E-Mail* _____

***Bitte fügen Sie Ihrer Reklamation unbedingt einen Kaufbeleg bei!**

(Der Kaufbeleg ist dringend erforderlich, er ist Voraussetzung für jegliche Gewährleistungsansprüche ohne Kaufbeleg können wir die Reklamation leider nicht anerkennen / bearbeiten).

***Bitte fügen Sie Ihrer Reklamation aussagekräftige Bilder des Schadens bei!**

(Bilder des defekten Artikels). Diese geben uns die Möglichkeit den Sachverhalt besser beurteilen zu können. Zudem kann die Reklamation schneller bearbeitet werden und dies erspart Ihnen und uns unnötige Kosten und Wartezeit.

***Notwendige Angaben / Unterlagen**

Ort _____ Datum _____ Unterschrift _____

I.0 GENERAL COMMENTS

The Orca 300 pool cleaner user manual is intended to give you all the information you need for optimal installation and maintenance.

For safety reasons, it is essential to familiarize yourself with this document and keep it in a safe and familiar place after installation for future reference.

I.1 Safety measures and general conditions of use



Be sure to strictly observe the use of the device under its operating conditions. Read this manual carefully and use the device in accordance with the manual. No liability for any loss or injury resulting from improper use can be held against the manufacturer.

General instructions

- For safety reasons, it is recommended to attach the power unit with the supplied power cord to a fixed location at least 3.5 m from the pool edge.
- Use only accessories recommended or sold by the manufacturer.
- This equipment is not intended for use by children under 8 years of age or persons with reduced physical, sensory or mental abilities, or who lack experience and knowledge, unless they have been supervised or instructed in the use of the equipment by a person responsible for their safety. Children should be supervised to ensure that they do not play with the device, or climb on it.
- If the electrical wire is damaged, it must be replaced by service professionals.
- Do not operate the cleaner when it is out of the water.
- Do not operate the unit when people are in the pool.
- To remove the unit from the water, never pull the cable, always use the handle.
- For optimal performance, before turning on the unit, make sure there is no air inside (or air bubbles from the unit that must be completely immersed in the bottom of the pool).
- Before turning on the unit, make sure that the filter bags are properly installed and that the cable is fully extended to avoid any winding that could affect the performance of the cleaning unit or damage it.
- The filter panels must be rinsed and cleaned after each use.
- It is imperative to turn off the pool cleaner when servicing, cleaning or when it is not in use.
- The transformer can only be opened by our after-sales service. Any opening of the device by a person outside our service network would result in the loss of warranty.
- Do not use the cleaning device outside the environment and the conditions described in this manual.
- This device is intended only for cleaning the pool.
- Ensure that the HP of the water is between 7.0-7.2
- It is prohibited to pierce the cover of the unit with nails or other sharp objects, and it is prohibited to hit, hit or throw the unit.
- After use, the cleaner must be stored in a cool, ventilated place, out of direct sunlight.

I.2 Presentation

The ORCA 300 robot is a very efficient and energy efficient pool cleaning robot. Thanks to its elaborate control programs, it can automatically clean the walls, bottom and water line of the pool. At the same time, it filters the pool water and removes suspended particles without the need to replace the pool water. It is totally environmentally friendly.

To work safely, the robot operates on 28 Volts direct current.

I.3 Packaging



No.	Designation	Réf.	Qté	comments
1	Device	107104	1	In box
2	Power supply unit		1	In box
3	Operating instruction and safety wire		1	In box

1.4 Technical informations

Input Voltage : 220 VAC (230 VAC)	Frequency : 50Hz/60Hz
Output Voltage : DC 28V	Output power : 150W
Cleaning cycle : 1H/ 2H/3H	Filtering capacity: appr. 15 cbm/h
Filter density: 10 micorns	Moving speed : envr. 10m/min
depth max : 2.5m	Max Cleaning surface : 130 m ²
Working temperature : 0°+40°	IP grade: Cleaner IPX8; Power supply unit: IPX5

c. Spare components

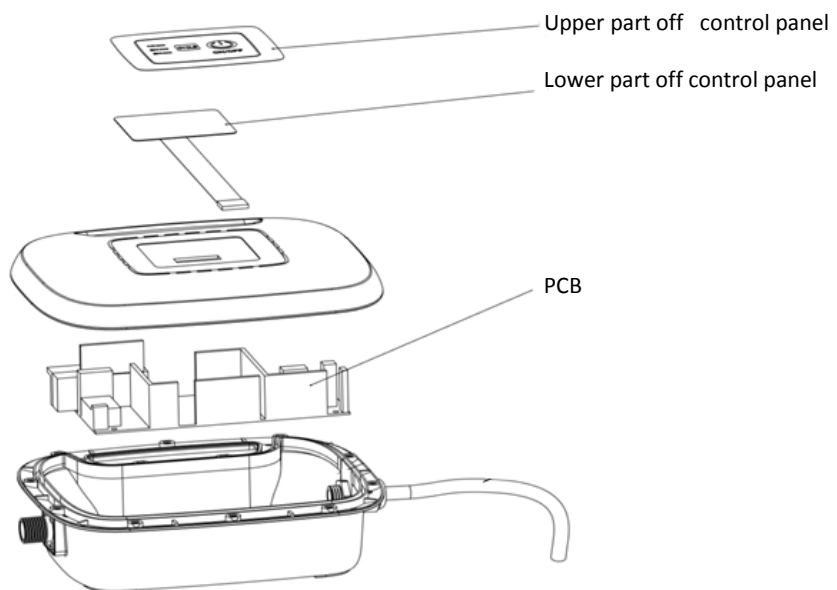
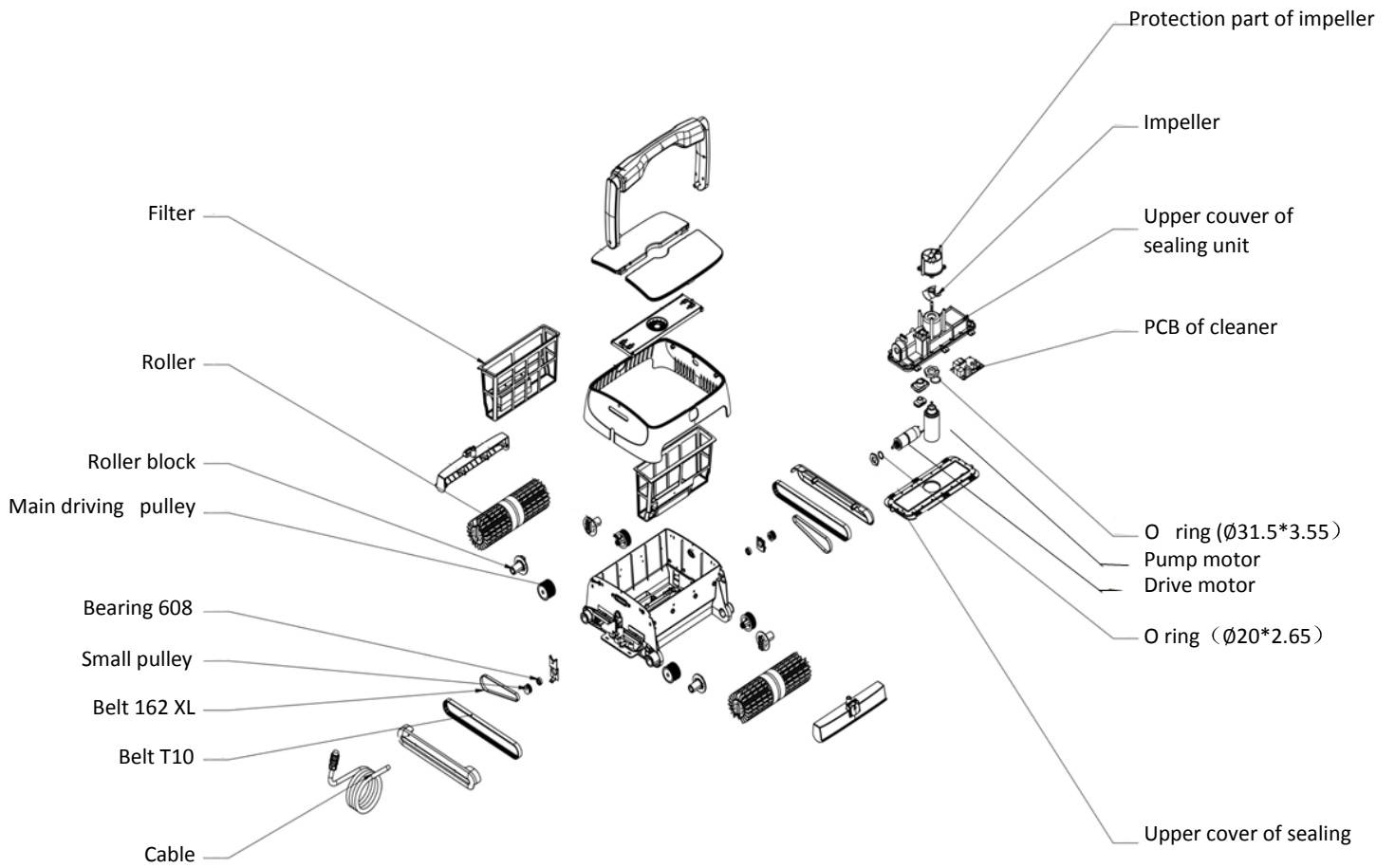

2.0 OPERATING INSTRUCTIONS FOR POOL CLEANERS

2.1 Cautions

a. Power supply unit position

The power supply unit must be correctly positioned so that the device can reach all corners of the pool and must be fixed at a minimum distance of 3.50 metres from the edge of the pool.



Before connecting the cleaning device to the power supply, check that the voltage and frequency of your electrical network correspond to the instructions on the label on the back of the power supply **AND THAT YOUR INSTALLATION CONTAINS A DIFFERENTIAL PROTECTION OF 30 MA.**

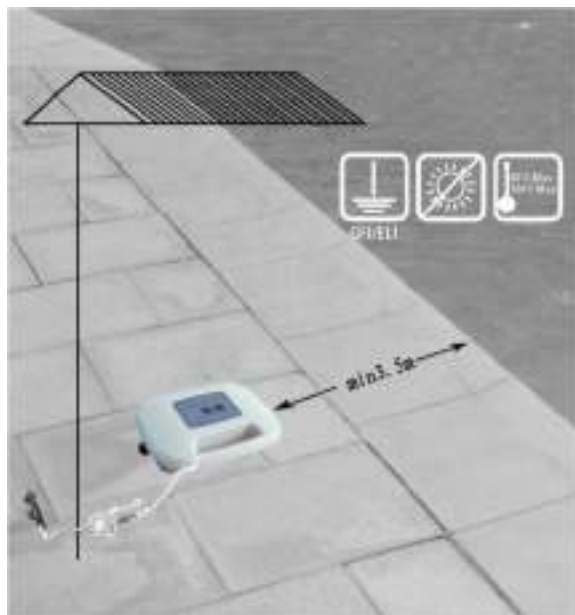

2.2 Important !

a. To immerse the cleaner

Lift the device by the handle or belt and plunge it into the pool. Present the device vertically facing the wall. Tilt the unit to the side to remove trapped air from the inside. The pool cleaner will then sink to the bottom of the pool.



b. To get the cleaner out of the water

Use the handle to remove the unit from the water, not the cable, otherwise the unit may be damaged..

Tip: First remove the filter boxes by the handle to reduce the weight of the cleaner, and then remove the device.



2.3 First-hand experience

Control panel

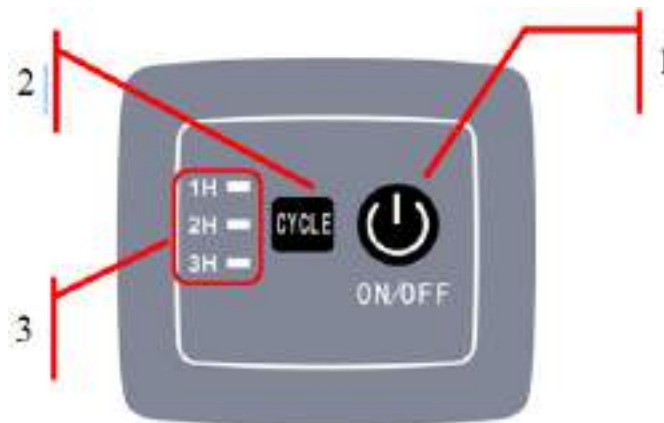

No	indicator	Description	Fonction	
1	ON/ OFF	Power on / off	Press this button, the cleaner starts; press it a second time, the cleaner is off.	
2	CYCLE	To choose working cycle	When the cleaner is on, use this button to choose preferred working time.	
3	indicator	indicator	1H flashes	Cleaning starts for 1 hour
			2H flashes	Cleaning starts for 2 hours

			3H flashes	Cleaning begins for a period of 3 hours	
			1H, 2H et 3H flash together	The cleaning stops	
			Symbol	Signification	Proposition
	Failure		1H and 3H flash with warning sound	Power suppl overload	Stop the cleaner and check if the impeller is not obstructed by a foreign object.

3.0 MAINTENANCE AND ADJUSTMENT OF POOL CLEANERS

3.1 filter cleaning

a. Unplug the device.

b. Remove the device from the water

If the device is in the pool, pull on the cable carefully until you can grab the handle. Use only the handle (absolutely not the cable) to pull it out of the water and then put the unit down until the largest amount of water flows out of the unit.

c. Remove the filters :

Put the cleaner on the ground, press the buttons (4-1), the covers unlock (4-2), open the covers (4-3), and remove the filters (4-4)

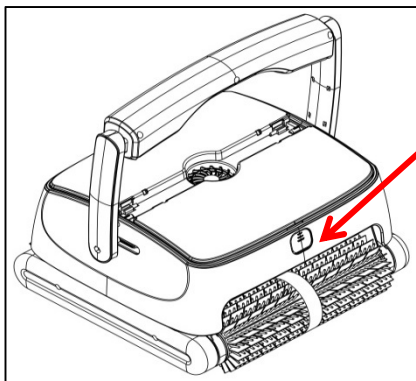

4-1

press

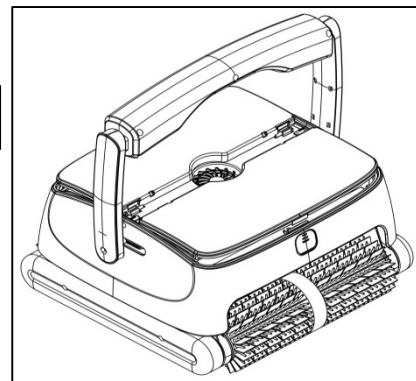

4-2

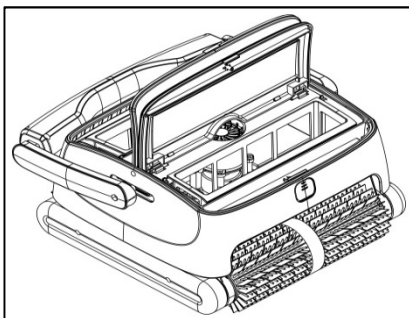

4-3

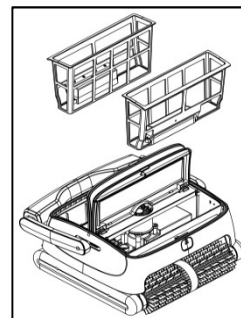

4-4

d. Rinse and clean the filter (4-5).

Put the filter under water until the water is clean.



4-5

e. Reinstall the filters.

Pay attention to the good position and close the covers by pressing the buttons.

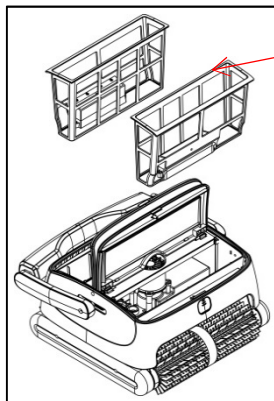

4-6

Large face in the middle

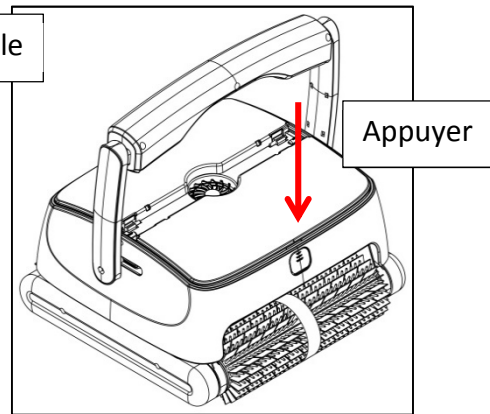

4-7

3.2 Foam Installation

Attention: If your cleaner is in good performance, please ignore this instruction.

The below instruction is only used for special situation where the cleaner has difficulties to climb the pool walls.

Stick two foams on the reverse surface of top cover (see below picture), make sure the two foams are in the middle part of top cover.

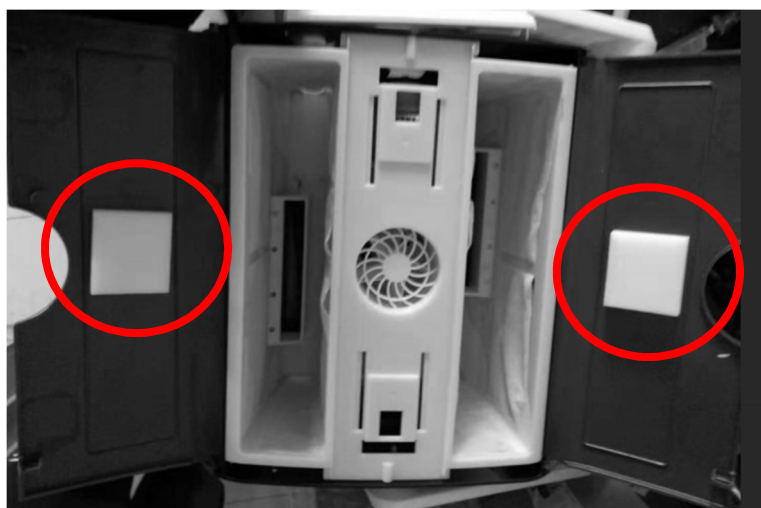

4.0 FREQUENTLY ASKED QUESTIONS



Attention! In any case, always comply with the safety instructions set out in point I.I. at the beginning of this manual in order to avoid potential mechanical or physical damage..

Observation	Possible reason	Solution
The cleaner moves but does not pump water	Electrical problem or obstruction of driving mechanisms	Check all connections, turn the cleaner off and on again. Check that nothing obstructs the drive mechanisms.
The cleaner does not move but sucks in	Obstruction of drive mechanisms or motor problem.	Check that nothing obstructs the drive mechanisms. In case of engine problems, contact the service department.
Indicators 1H and 3H flash with a beep.	Pump overload	Stop the cleaner and check if the impeller is not obstructed by a foreign object.

5.0 WARRANTY

This product has undergone various quality and safety tests carried out by the plant's technical department.

Warranty information:

1. The warranty period is 24 months of use on the engine and PCB, from the date of purchase and is established according to the terms of the consumer code, as well as the legal warranty against defects and hidden defects that applies in any case under the conditions of the items in the country of purchase.
2. The warranty will be void if the product is handled or repaired by unqualified persons outside the authorized repair services.
3. Broken parts are not covered by the warranty.
3. The warranty covers only factory defects, it does not cover damage caused by improper use of the item.
4. Any claim made or repair made during the warranty period will be subject to the mandatory presentation of the purchase invoice.



Environmental Programmes, WEEE European Directive



Please respect the European Union regulations and help to protect the environment.

Return non-working electrical equipment to a facility appointed by your municipality that properly recycles electrical and electronic equipment. Do not dispose them in unsorted waste bins.



For items containing removable batteries, remove batteries before disposing of the product.

Oceas SARL - 66, avenue des Champs Elysées - 75008 PARIS - FRANCE

I.0 PRE REQUIS

Le manuel d'utilisation du robot Orca 300 a pour but de vous donner toutes les informations nécessaires à une installation et un entretien optimal.

Pour des raisons de sécurité, il est indispensable de se familiariser avec ce document et de le conserver dans un lieu sûr et connu après installation pour des consultations ultérieures.

I.1 Mesures de sécurité et conditions générales d'utilisation



Veillez à respecter strictement l'utilisation de l'appareil dans ses conditions de fonctionnement. Lisez attentivement cette notice et utilisez l'appareil conformément au manuel. Aucune responsabilité pour toute perte ou blessure résultant d'une utilisation incorrecte ne pourra être retenue contre le fabricant.

Consignes générales

- Pour des raisons de sécurité, il est conseillé d'attacher l'unité d'alimentation à l'aide du cordon fourni à un endroit fixe à au moins 3,5 m du bord de la piscine.
- Le cordon d'alimentation doit être connecté à une prise de terre.
- Utilisez uniquement les accessoires recommandés ou vendus par le fabricant.
- Cet appareil n'est pas destiné à être utilisé par des enfants de moins de 8 ans ou des personnes dont les capacités physiques, sensorielles ou mentales sont réduites, ou qui manquent d'expérience et de connaissances, à moins qu'elles n'aient bénéficié de surveillance ou d'instructions concernant l'utilisation de l'appareil de la part d'une personne responsable de leur sécurité. Les enfants doivent être surveillés pour s'assurer qu'ils ne jouent pas avec l'appareil, ou qu'ils ne montent pas dessus.
- Si le fil électrique est endommagé, il doit être remplacé par les professionnels du SAV.
- Ne pas faire fonctionner le robot lorsqu'il est hors de l'eau. Afin de ne pas endommager le robot, ne jamais le mettre en marche s'il n'est pas totalement immergé dans la piscine.
- Ne pas faire fonctionner l'appareil lorsque des personnes sont dans la piscine.
- Pour sortir l'appareil de l'eau, ne jamais tirer sur le câble, toujours utiliser la poignée.
- Pour une performance optimale, avant de mettre l'appareil sous tension, s'assurer qu'il n'y ait pas d'air à l'intérieur (ou de bulles d'air venant de l'appareil qui doit être entièrement immergé dans le fond de la piscine).
- Avant de mettre l'appareil sous tension, s'assurer que les sacs filtrants sont bien installés, et que le câble soit entièrement sorti pour éviter tout enroulement qui pourrait affecter les performances de l'appareil de nettoyage ou l'endommager.
- Les panneaux filtrants doivent être rincés et nettoyés après chaque utilisation.
- Il est impératif d'éteindre le robot lors de l'entretien, du nettoyage ou lorsqu'il n'est pas utilisé.
- Le transformateur ne peut être ouvert que par notre service après vente. Toute ouverture de l'appareil par une personne étrangère à notre réseau de SAV entraînerait la perte de garantie.
- Ne pas utiliser l'appareil de nettoyage hors de l'environnement et des conditions exposés dans ce manuel.
- Cet appareil est destiné uniquement au nettoyage de la piscine.
- S'assurer que le PH de l'eau se situe entre 7.0-7.2
- Il est interdit de percer le capot de l'appareil avec des clous ou d'autres objets tranchants, et il est interdit de taper, de frapper et de projeter l'appareil.
- Après utilisation, le robot doit être rangé dans un endroit frais et ventilé, à l'abri du soleil.

1.2 Présentation

Le robot ORCA 300 est un robot de nettoyage pour piscine très efficace et économe en énergie. Grâce à ses programmes de contrôle élaborés, il peut nettoyer de manière automatique les parois, le fond et la ligne d'eau de la piscine. En même temps, il filtre l'eau de la piscine et se débarrasse des particules en suspension, sans avoir besoin de remplacer l'eau de la piscine. Il est totalement respectueux de l'environnement.

Pour travailler en toute sécurité, le robot fonctionne sur courant continu de 28 Volts.

1.3 Contenu du carton



No.	Désignation	Réf.	Qté	Remarque
1	Appareil	107104	1	Fourni
2	Boîtier alimentation		1	Fourni
3	Notice et cordon de sécurité		1	Fourni

1.4 Informations techniques

Voltage : 220 VAC (230 VAC)	Fréquence : 50Hz/60Hz
Voltage de sortie : DC 28V(courant continu)	Puissance de sortie nominale : 150W
Temps de cycle : 1H/ 2H/3H	Capacité de filtration : env. 15 m ³ /H
Porosité de filtre :180 microns	Vitesse de déplacement : envr. 10m/min
Profondeur de piscine : 2.5m	Surface max : 130 m ²
Température de fonctionnement : 0°+40°	
Indice d'isolation électrique :IP X8 pour robot, IPX 5 pour unité d'alimentation	

d. Pièces de rechange

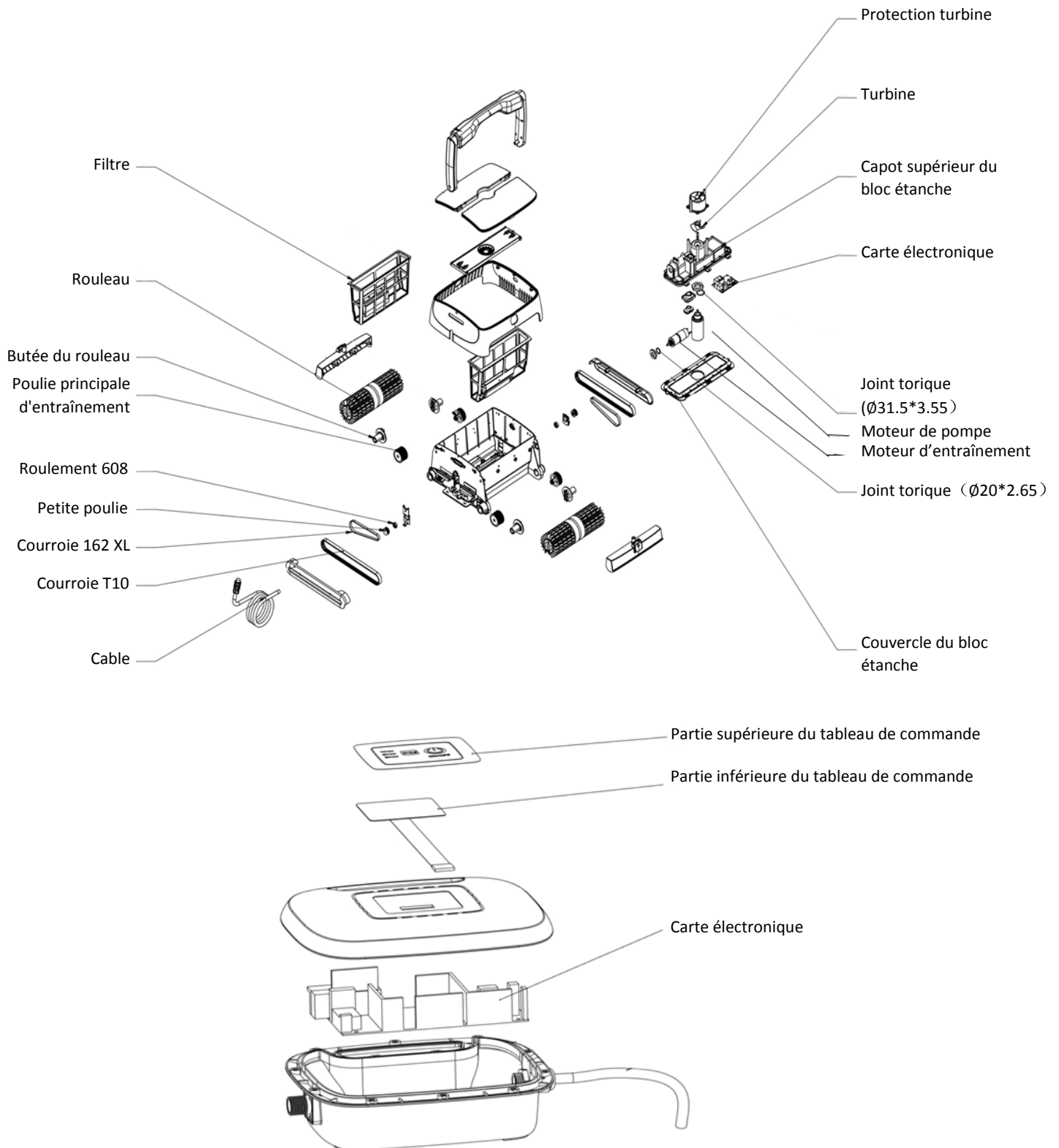

2.0 INSTRUCTIONS DE FONCTIONNEMENT DES NETTOYEURS DE PISCINE

2.1 Précautions

L'unité d'alimentation secteur doit être correctement placée pour que l'appareil puisse atteindre tous les coins de la piscine et doit être fixée à une distance minimale de 3.50 mètres du bord du bassin.



Avant la connexion de l'appareil de nettoyage à l'alimentation, vérifiez que la tension et la fréquence de votre réseau électrique correspondent aux indications figurant sur l'étiquette au dos de l'alimentation **ET QUE VOTRE INSTALLATION COMPORTE UNE PROTECTION DIFFÉRENTIELLE DE 30 MA.**

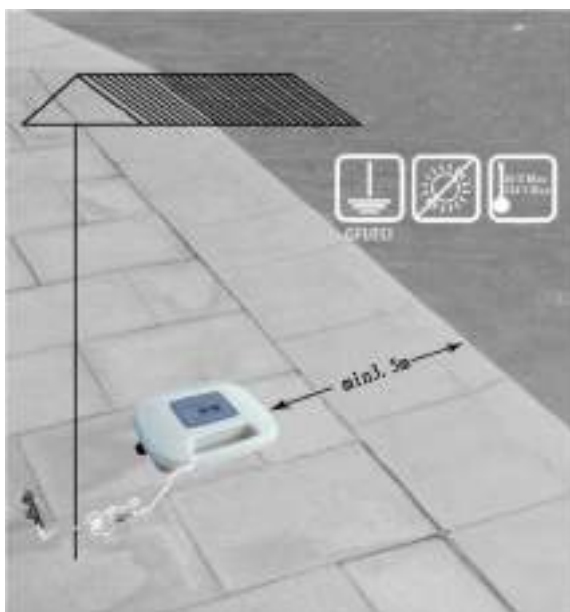

2.2 Important !

a. Pour immerger le robot

Soulever l'appareil par la poignée ou par la ceinture et le plonger dans le bassin. Présenter l'appareil verticalement face à la paroi. Incliner l'appareil sur le côté pour évacuer l'air emprisonné à l'intérieur. Le robot de nettoyage va alors couler au fond du bassin.



b. Pour sortir le robot de l'eau

Utiliser la poignée pour sortir l'appareil de l'eau, et non pas le câble sous peine d'endommager l'appareil.

Conseil : Sortir d'abord les boîtes filtrantes par la poignée pour diminuer le poids du robot, et puis sortir l'appareil.

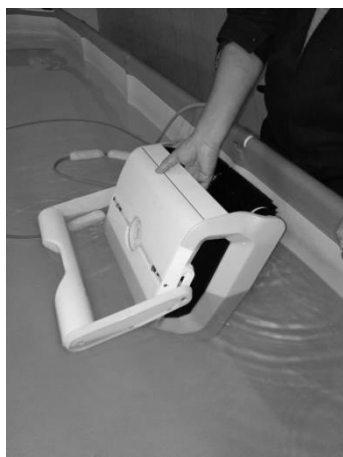

2.4 Prise en main

Panneau de commande

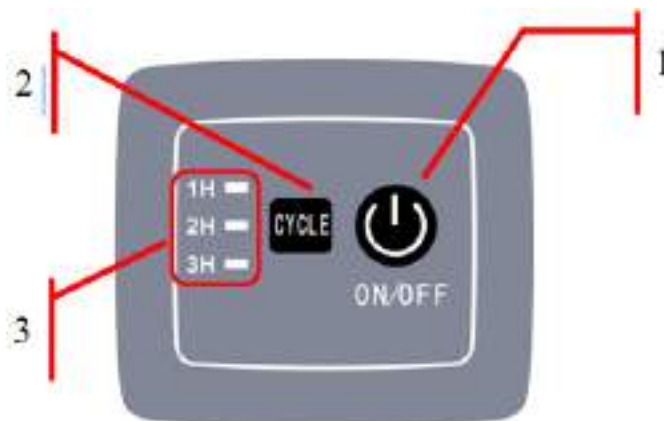

No	Symbole	Description	Fonction	
1	ON/ OFF	Démarrage / Arrêt	Appuyez sur ce bouton, le robot se met en marche; appuyez une deuxième fois, le robot s'arrête.	
2	CYCLE	Bouton pour choisir les cycles	Appuyer sur ce bouton pour choisir le cycle voulu.	
3	Voyant	Voyant de cycle	1H clignote	Le nettoyage commence pour une durée de 1 heure
		2H clignote	Le nettoyage commence pour une durée de 2 heures	

			3H clignote	Le nettoyage commence pour une durée de 3 heures	
			1H, 2H et 3H clignent ensemble	Le nettoyage s'arrête	
			Symbole	Signification	Proposition
	Panne		1H et 3H clignent avec bip sonore	Surcharge de pompe	Arrêter le robot et vérifier si la turbine n'est pas entravée par un objet étranger.

3.0 ENTRETIEN ET RÉGLAGE DES NETTOYEURS DE PISCINE

3.1 Nettoyage des filtres

a. Débrancher l'appareil.

Mettre l'appareil hors tension.

b. Sortir l'appareil de l'eau

Si l'appareil est dans la piscine tirez-le par le câble vers vous avec beaucoup de soin, jusqu'à ce que vous puissiez saisir la poignée. Utiliser seulement la poignée (surtout pas le câble) pour le faire sortir de l'eau ensuite poser l'appareil afin que la plus grosse quantité d'eau s'évacue de l'appareil.

c. Enlever les filtres :

Mettre le robot par terre, appuyer sur les boutons (4-1), les capots se déverrouillent (4-2), ouvrir les capots (4-3), et enlever les filtres (4-4).

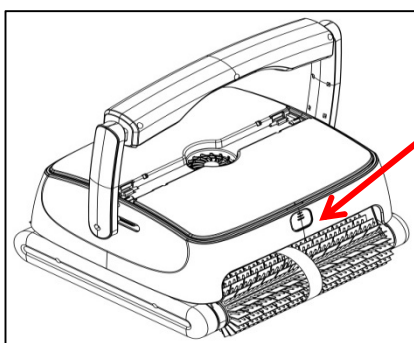

4-1

Appuyer

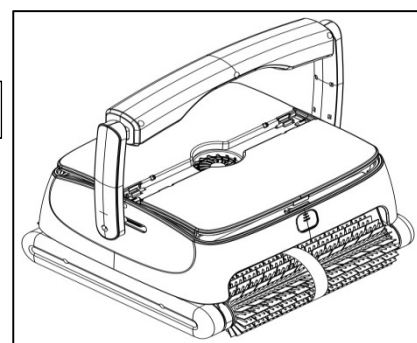

4-2

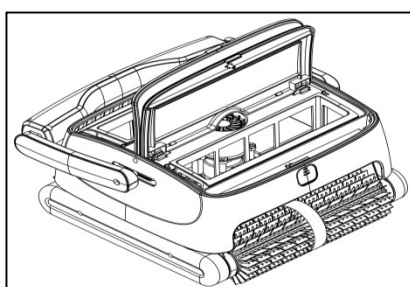

4-3

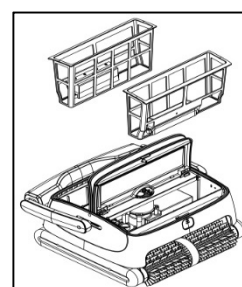

4-4

d. Rincer et nettoyer les filtres (4-5).

Passer les filtres à l'eau claire jusqu'à ce que l'eau soit propre.



4-5

e. Réinstaller les filtres.

Remettre les filtres en faisant attention à leur bon positionnement (4-6), fermer les capots en appuyant sur les clips (4-7)

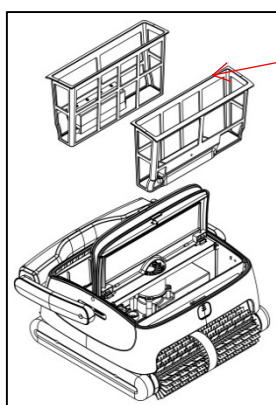

4-6

Face la plus large au milieu

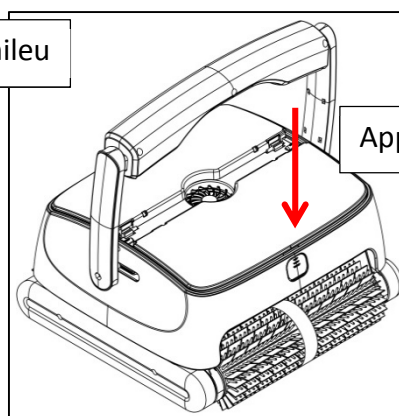

4-7

3.2 Installation des blocs de mousse

Si l'appareil monte difficilement le long de la paroi alors que les filtres sont propres, vous pouvez rajouter sous le capot les deux petits blocs de mousse fournis (*Il s'agit d'un dispositif supplémentaire qui s'utilise uniquement dans cette situation particulière*).

Positionnez les deux blocs de mousse sur la face intérieure du capot, vérifier bien que les blocs soient au centre du capot.

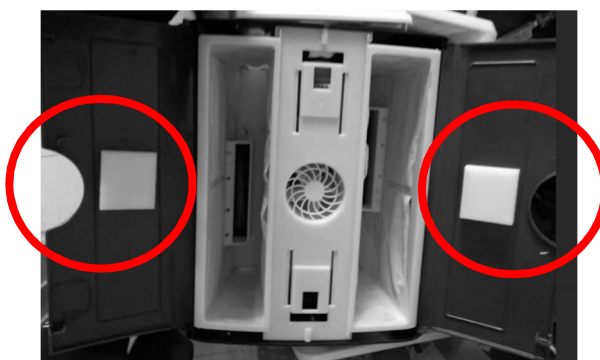

4.0 QUESTIONS FRÉQUENTES



Attention ! Dans tous les cas, veuillez à toujours respecter les consignes de sécurité énoncées dans le point I.I au début de ce manuel afin d'éviter les potentiels dommages mécaniques ou corporels.

Constat	Cause possible	Solution
Le robot bouge mais ne pompe pas l'eau	Problème électrique ou obstruction des mécanismes d'entraînement	Vérifiez tous les branchements, éteindre et rallumer le robot. Vérifier que rien n'obstrue les mécanismes d'entraînement.
Le robot ne bouge pas mais aspire	Obstruction des mécanismes d'entraînement ou problème moteur.	Vérifier que rien n'obstrue les mécanismes d'entraînement. En cas de problème moteur, contacter le SAV.
Les voyants 1H et 3H clignotent avec bip sonore.	Surcharge de la pompe	Arrêter le robot et vérifier si la turbine n'est pas entravée par un corps étranger.

5.0 GARANTIE

Ce produit est passé par différents essais de qualité et de sécurité effectués par le département technique de l'usine.

Information de la garantie:

1. La période de garantie est de 24 mois d'utilisation sur le moteur et la carte électronique, à partir de la date d'achat et il est établi selon les termes du code de la consommation, ainsi que la garantie légale des défauts et vices cachés qui s'applique en tout état de cause dans les conditions des articles dans le pays d'achat.
2. La garantie sera annulée au cas où le produit est manipulé ou a été réparé par des personnes non qualifiées étrangères aux services de réparations agréés.
3. Les pièces cassées ne sont pas couvertes par la garantie.
3. La garantie couvre seulement des défauts d'usine, elle ne couvre pas les dommages provoqués par une mauvaise utilisation de l'article.
4. Toute réclamation introduite ou réparation effectuée pendant la période de garantie sera soumise à la présentation obligatoire de la facture d'achat.



REMARQUES CONCERNANT LA PROTECTION DE L'ENVIRONNEMENT



Conformément à la directive européenne 2002/96/CE, et afin d'atteindre un certain nombre d'objectifs en matière de protection de l'environnement, les règles suivantes doivent être appliquées. Elles concernent les déchets d'équipement électriques et électroniques (DEEE). En tant que consommateur vous devez retourner ce produit aux points de collecte prévus à cet effet. En permettant le recyclage des produits, vous contribuez à la protection de notre environnement. C'est un acte écologique.

Oceas SARL - 66, avenue des Champs Elysées - 75008 PARIS – FRANCE

I.0 OBSERVACIONES GENERALES

El manual del usuario del robot Orca 300 tiene por objeto proporcionarle toda la información necesaria para una instalación y un mantenimiento óptimos.

Por razones de seguridad, es fundamental familiarizarse con este documento y mantenerlo en un lugar seguro y familiar después de su instalación para futuras consultas.

I.1 Medidas de seguridad y condiciones generales de uso



Asegúrese de observar estrictamente el uso del dispositivo en sus condiciones de funcionamiento. Lea atentamente este manual y utilice el dispositivo de acuerdo con el manual. No se puede responsabilizar al fabricante por cualquier pérdida o lesión que resulte de un uso inadecuado.

Instrucciones generales

- Por razones de seguridad, se recomienda conectar la unidad de alimentación con el cable de alimentación suministrado a una ubicación fija a una distancia mínima de 3,5 m del borde de la piscina.
- El cable de alimentación debe estar conectado a una toma de corriente con conexión a tierra.
- Utilice únicamente accesorios recomendados o vendidos por el fabricante.
- Este equipo no está destinado a ser utilizado por niños menores de 8 años o personas con capacidades físicas, sensoriales o mentales reducidas, o que carezcan de experiencia y conocimientos, a menos que hayan sido supervisados o instruidos en el uso del equipo por una persona responsable de su seguridad. Los niños deben ser supervisados para asegurarse de que no juegan con el dispositivo ni se suben a él.
- Si el cable eléctrico está dañado, debe ser reemplazado por profesionales de servicio.
- No haga funcionar el robot cuando esté fuera del agua. Para no dañar el robot, no lo ponga en marcha si no está completamente sumergido en la piscina.
- No haga funcionar la unidad cuando haya personas en la piscina.
- Para sacar la unidad del agua, nunca tire del cable, siempre use la manija.
- Para un rendimiento óptimo, antes de encender la unidad, asegúrese de que no haya aire en su interior (o burbujas de aire de la unidad que deben estar completamente sumergidas en el fondo de la piscina).
- Antes de encender la unidad, asegúrese de que las mangas filtrantes estén correctamente instaladas y de que el cable esté completamente extendido para evitar cualquier bobinado que pueda afectar al rendimiento de la unidad de limpieza o dañarla.
- Los paneles del filtro deben enjuagarse y limpiarse después de cada uso.
- Es imprescindible apagar el robot durante el mantenimiento, la limpieza o cuando no esté en uso.
- El transformador sólo puede abrirse a través de nuestro servicio postventa. Cualquier apertura del dispositivo por parte de una persona ajena a nuestra red de servicio supondría la pérdida de la garantía.
- No utilice el dispositivo de limpieza fuera del entorno y de las condiciones descritas en este manual.
- Este dispositivo está destinado únicamente a la limpieza de la piscina.
- Asegúrese de que el PH del agua esté entre 7,0-7,2
- Está prohibido perforar la cubierta de la unidad con clavos u otros objetos punzantes, y está prohibido golpear, golpear o lanzar la unidad.
- Después de su uso, el robot debe almacenarse en un lugar fresco y ventilado, fuera de la luz solar directa.

1.2 Presentación

El robot ORCA 300 es un robot de limpieza de piscinas muy eficiente y energéticamente eficiente. Gracias a sus elaborados programas de control, puede limpiar automáticamente las paredes, el fondo y la línea de agua de la piscina. Al mismo tiempo, filtra el agua de la piscina y elimina las partículas en suspensión sin necesidad de sustituir el agua de la piscina. Es totalmente respetuoso con el medio ambiente.

Para trabajar con seguridad, el robot funciona con corriente continua de 28 voltios.

1.3 Contenido de la caja



No.	Designación	Ref.	Cantidad	Nota
1	Aparato	107104	1	Suministrado
2	Caja de alimentación		1	Suministrado
3	Instrucciones y cable de seguridad		1	Suministrado

1.4 Información técnica

Voltaje: 220 VAC (230 VAC)	Frecuencia: 50Hz/60Hz
Tensión de salida: DC 28V (corriente continua)	Potencia nominal de salida: 150W
Duración del ciclo: 1H/ 2H/3H/3H/3H	Capacidad de filtración: aprox. 15 m ³ /H
Porosidad del filtro: 180 micras	Velocidad de desplazamiento: aprox. 10m/min
Profundidad de la piscina: 2.5m	Superficie máxima: 130 m ² .
Temperatura de funcionamiento: 0° +40° +40	Frecuencia: 50Hz/60Hz
Índice de aislamiento eléctrico: IP X8 para robot, IPX 5 para fuente de alimentación	

a. Pièces de rechange

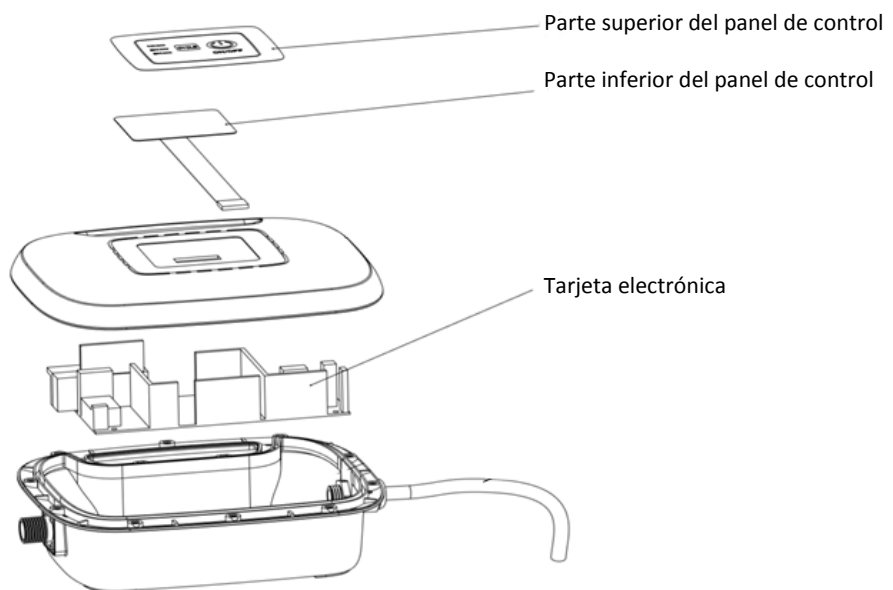
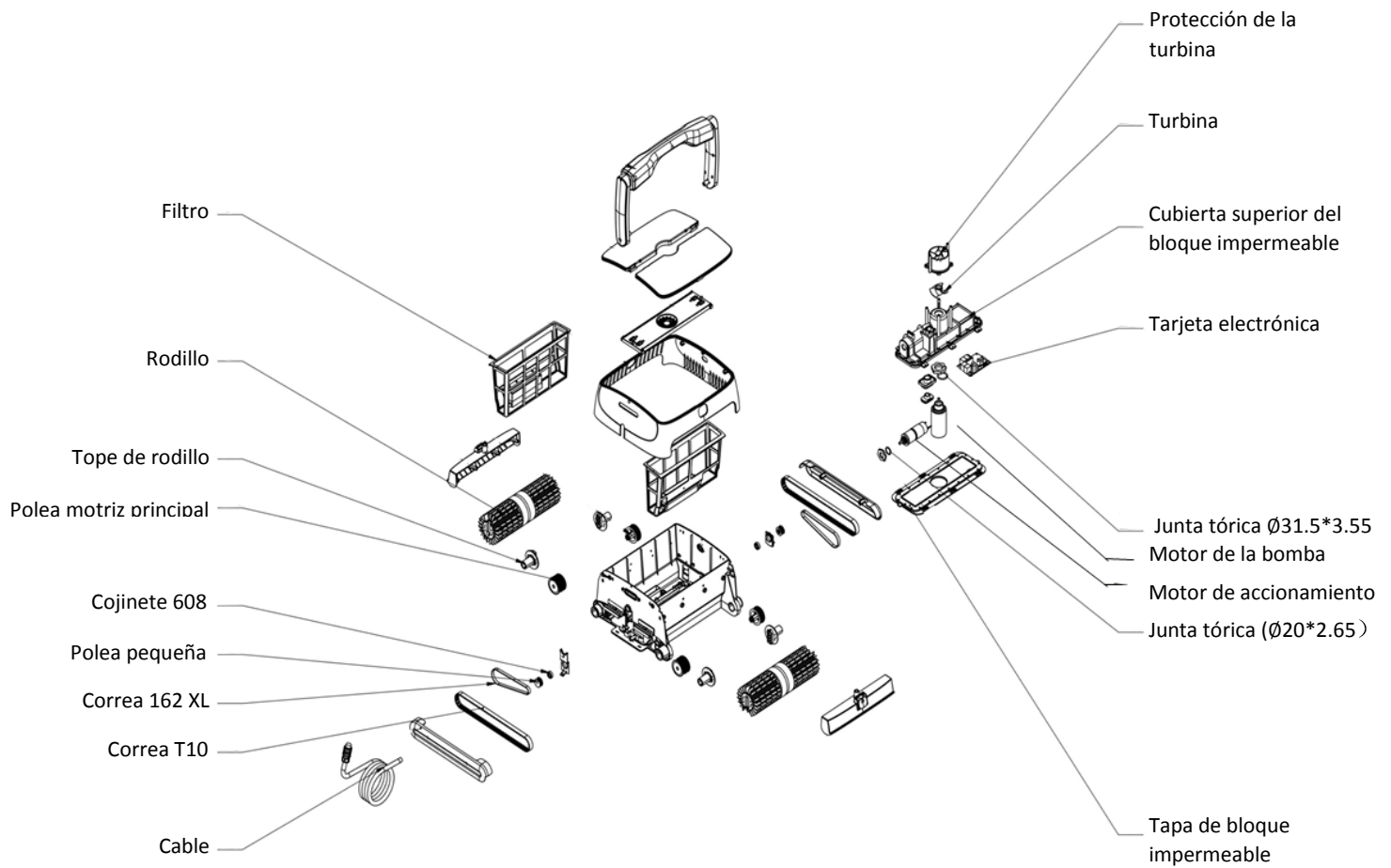

2.0 INSTRUCCIONES DE USO DE LOS LIMPIAFONDOS

2.1 Precauciones

La fuente de alimentación debe estar correctamente colocada para que el dispositivo pueda llegar a todos los rincones de la piscina y debe fijarse a una distancia mínima de 3,50 metros del borde de la piscina.



Antes de conectar el aparato de limpieza a la red eléctrica, compruebe que la tensión y la frecuencia de su red eléctrica coinciden con las instrucciones de la etiqueta situada en la parte posterior de la fuente de alimentación Y QUE SU INSTALACIÓN CONTIENE UNA PROTECCIÓN DIFERENCIAL DE 30 MA.

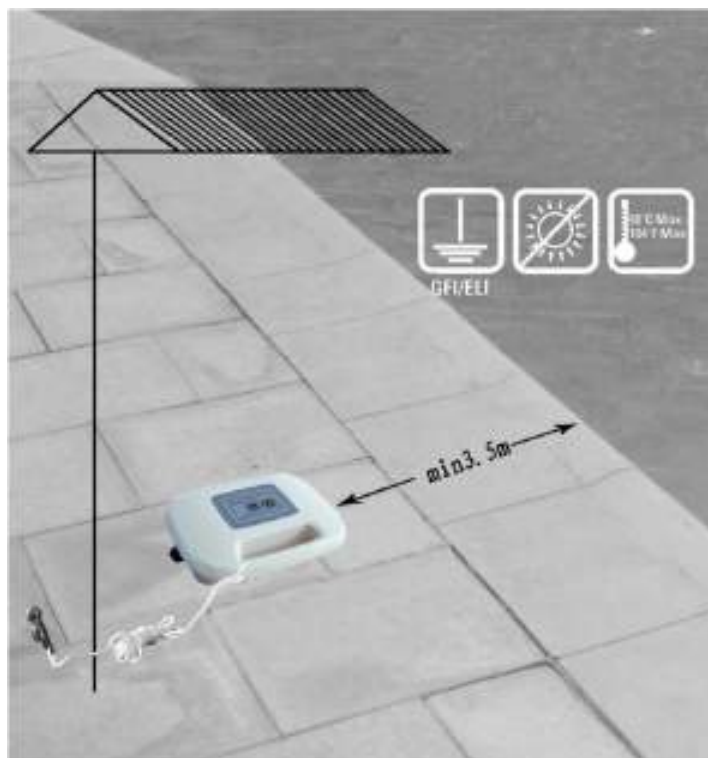

2.2 Importante !

a. Para sumergir el robot

Levante el dispositivo por el asa o el cinturón y sumérgalo en la piscina. Presente el dispositivo verticalmente de cara a la pared. Incline la unidad hacia un lado para eliminar el aire atrapado desde el interior. El robot de limpieza se hundirá en el fondo de la piscina.



b. Para sacar al robot del agua

Utilice el mango para retirar la unidad del agua, no el cable, ya que de lo contrario la unidad podría resultar dañada.

Consejo: Retire primero las cajas de filtro por la empuñadura para reducir el peso del robot y, a continuación, retire el dispositivo.



2.3 Puesta en marcha

Panel de control

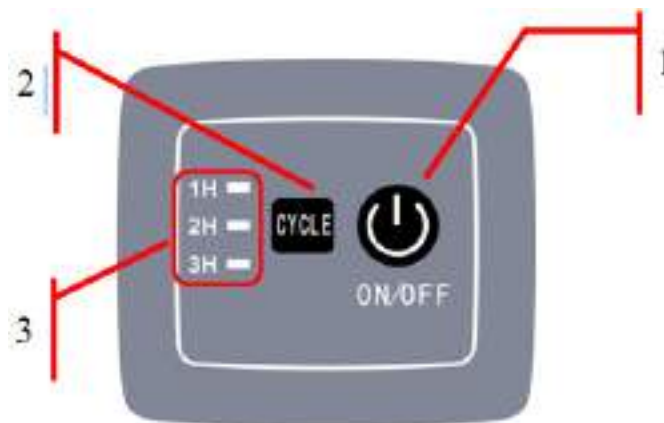

No	Símbolo	Descripción	Función
1	ON/ OFF	Inicio/Detención	Presione este botón, el robot arranca; si lo presiona por segunda vez, el robot se detiene.
2	CICLO	Botón de selección de ciclos	Pulse este botón para seleccionar el ciclo deseado.
3	Luz indicadora	Luz para ciclo	La limpieza comienza durante 1 hora
		La limpieza comienza durante 2 horas	La limpieza comienza durante 2 horas

		3H destellos	La limpieza comienza por un período de 3 horas	
		1H, 2H y 3H destellan juntos	La limpieza se detiene	
		Símbolo	Significado de la palabra	Propuesta
	Fallo	1H y 3H parpadean con sonido de pitido	Sobrecarga de la bomba	Detenga el robot y compruebe si la turbina no está obstruida por un objeto extraño.

3 MANTENIMIENTO Y AJUSTE DE LOS LIMPIAFONDOS DE PISCINAS

3.1 Limpieza de los filtros

Desenchufe la unidad.

Apague el robot

Retire la unidad del agua

Si el dispositivo está en la piscina, tire de él por el cable hacia usted con mucho cuidado hasta que pueda agarrar el mango. Utilice sólo el mango (especialmente no el cable) para sacarlo del agua y luego baje la unidad de modo que la mayor cantidad de agua salga de la unidad.

Quitar los filtros:

Ponga el robot en el suelo, presione los botones (4-1), desbloquee las tapas (4-2), abra las tapas (4-3) y retire los filtros (4-4).

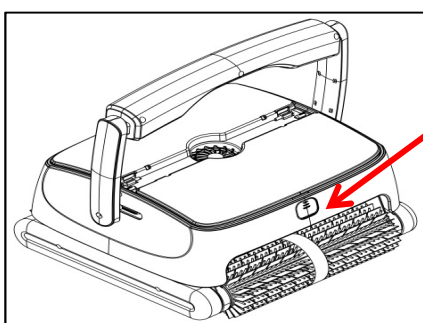

4-1

Presione

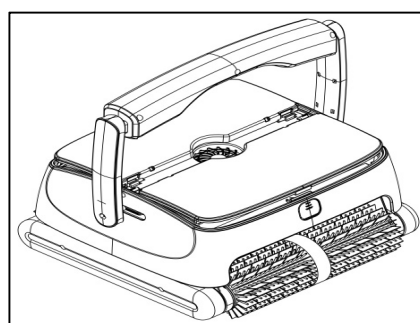

4-2

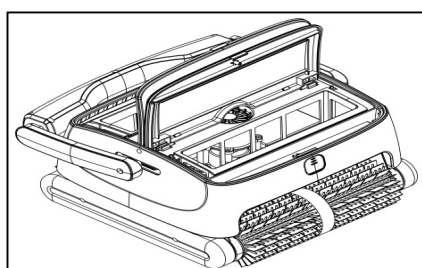

4-3

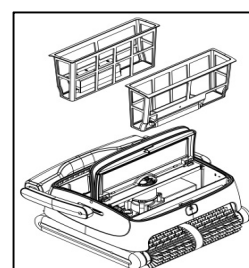

4-4

Enjuagar y limpiar los filtros (4-5).

Cambie los filtros a agua limpia hasta que el agua esté limpia.

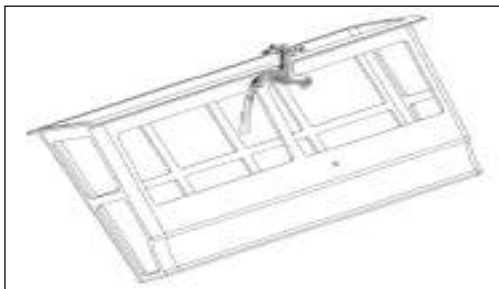

4-5

Vuelva a instalar los filtros.

Sustituir los filtros, prestando atención a su correcta colocación (4-6), cerrar las tapas presionando las pinzas. (4-7)

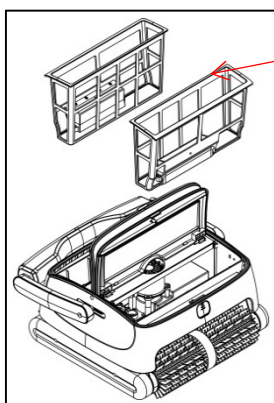

4-6

el lado más ancho en el centro

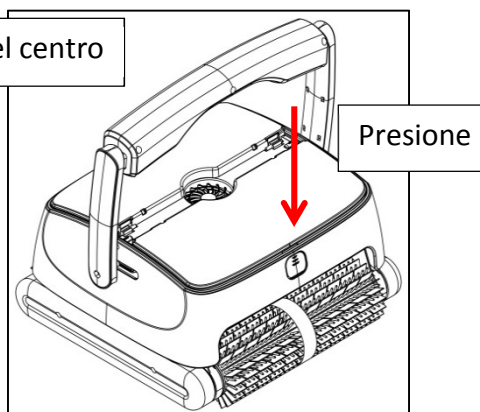

4-7

3.2 Instalación de los bloques de espuma

Si la unidad tiene dificultades para subir por la pared mientras los filtros están limpios, puede añadir los dos pequeños bloques de espuma que se suministran bajo la cubierta (este es un dispositivo adicional que sólo se puede utilizar en esta situación en particular). Coloque los dos bloques de espuma en el interior de la cubierta, asegurándose de que los bloques estén en el centro de la cubierta

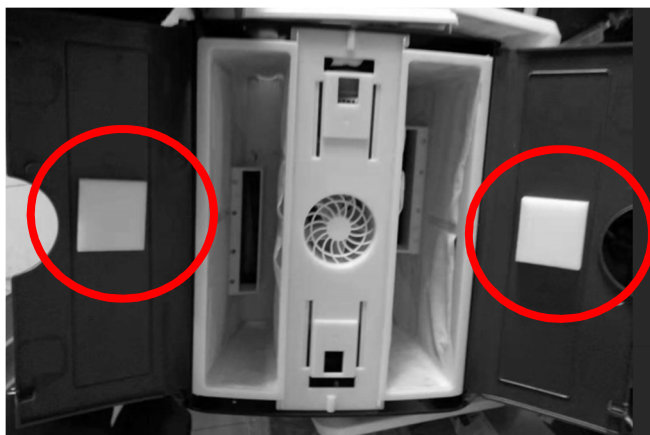

4.0 PREGUNTAS FRECUENTES



¡Atención! En cualquier caso, observe siempre las instrucciones de seguridad indicadas en el punto I.I. al principio de este manual para evitar posibles daños mecánicos o físicos.

Encontrar	Posible causa	Solución
El robot se mueve pero no bombea agua	Problema eléctrico u obstrucción de los mecanismos de accionamiento	Compruebe todas las conexiones, apague y vuelva a encender el robot.
El robot no se mueve, sino que aspira	Obstrucción de los mecanismos de accionamiento o problema motor.	Compruebe que nada obstruye los mecanismos de accionamiento.
Los indicadores 1H y 3H parpadean con un pitido.	Sobrecarga de la bomba	Compruebe que nada obstruye los mecanismos de accionamiento.

5.0 GARANTÍA

Este producto ha sido sometido a diversas pruebas de calidad y seguridad realizadas por el departamento técnico de la planta.

Información sobre la garantía:

1. El período de garantía es de 24 meses de uso en el motor y la placa electrónica, a partir de la fecha de compra y se establece de acuerdo con los términos del código del consumidor, así como la garantía legal contra defectos y defectos ocultos que se aplica en cualquier caso en las condiciones de los artículos en el país de compra.
2. La garantía quedará anulada si el producto es manipulado o reparado por personas no cualificadas ajenas a los servicios de reparación autorizados.
3. Las piezas rotas no están cubiertas por la garantía. La garantía sólo cubre defectos de fábrica, no cubre daños causados por el uso indebido del artículo.
4. Cualquier reclamación o reparación realizada durante el período de garantía estará sujeta a la presentación obligatoria de la factura de compra.



OBSERVACIONES RELATIVAS A LA PROTECCIÓN DEL MEDIO AMBIENTE



De conformidad con la Directiva Europea 2002/96/CE, y con el fin de alcanzar una serie de objetivos de protección del medio ambiente, deben aplicarse las siguientes normas. Se refieren a los residuos de aparatos eléctricos y electrónicos (RAEE). Como consumidor, debe devolver este producto a los puntos de recogida previstos a tal efecto. Al permitir el reciclaje de productos, usted contribuye a la protección de nuestro medio ambiente. Es un acto ecológico.

Oceas SARL - 66, avenue des Champs Elysées - 75008 PARIS – FRANCE

I.0 OSSERVAZIONI GENERALI

Il manuale d'uso del robot Orca 300 ha lo scopo di fornire tutte le informazioni necessarie per un'installazione e una manutenzione ottimali.

Per motivi di sicurezza, è essenziale familiarizzare con questo documento e conservarlo in un luogo sicuro e familiare dopo l'installazione per future consultazioni.

I.1 Misure di sicurezza e condizioni generali d'uso



Osservare scrupolosamente l'uso dell'apparecchio nelle sue condizioni di funzionamento. Leggere attentamente il presente manuale e utilizzare l'apparecchio in conformità con il manuale. Il produttore non può essere ritenuto responsabile per eventuali perdite o lesioni derivanti da un uso improprio.

Istruzioni generali

- Per motivi di sicurezza, si consiglia di collegare l'alimentatore con il cavo di alimentazione in dotazione ad una postazione fissa ad una distanza minima di 3,5 m dal bordo della piscina.
- Il cavo di alimentazione deve essere collegato a una presa con messa a terra.
- Utilizzare solo gli accessori consigliati o venduti dal produttore.
- Questo apparecchio non è destinato all'uso da parte di bambini di età inferiore agli 8 anni o di persone con ridotte capacità fisiche, sensoriali o mentali, o che non hanno esperienza e conoscenze, a meno che non siano stati sorvegliati o istruiti nell'uso dell'apparecchio da una persona responsabile della loro sicurezza. I bambini devono essere sorvegliati per assicurarsi che non giochino con l'apparecchio e non si arrampichino su di esso.
- Se il cavo di alimentazione è danneggiato, deve essere sostituito da professionisti dell'assistenza.
- Non azionare il robot quando è fuori dall'acqua. Per evitare di danneggiare il robot, non avviarlo se non è completamente immerso nella piscina.
- Non utilizzare l'unità quando ci sono persone in piscina.
- Per rimuovere l'unità dall'acqua, non tirare mai il cavo, utilizzare sempre la maniglia.
- Per ottenere prestazioni ottimali, prima di accendere l'unità, assicurarsi che non ci sia aria all'interno (o bolle d'aria dall'unità che devono essere completamente immerse sul fondo della piscina).
- Prima di accendere l'unità, assicurarsi che le manichette del filtro siano installate correttamente e che il cavo sia completamente esteso per evitare avvolgimenti che potrebbero compromettere le prestazioni dell'unità di pulizia o danneggiarla.
- I pannelli filtranti devono essere risciacquati e puliti dopo ogni utilizzo.
- È indispensabile che il robot venga spento durante la manutenzione, la pulizia o quando non viene utilizzato.
- Il trasformatore può essere aperto solo dal nostro servizio post-vendita. Qualsiasi apertura del dispositivo da parte di persone diverse dalla nostra rete di assistenza invaliderà la garanzia.
- Non utilizzare il dispositivo di pulizia al di fuori dell'ambiente e delle condizioni descritte nel presente manuale.
- Questo dispositivo è destinato esclusivamente alla pulizia della piscina.
- Assicurarsi che il pH dell'acqua sia compreso tra 7,0-7,2
- È vietato forare il coperchio dell'unità con chiodi o altri oggetti taglienti, ed è vietato colpire, colpire o lanciare l'unità.
- Dopo l'uso, il robot deve essere conservato in un luogo fresco e ventilato, al riparo dalla luce solare diretta.

1.2 Presentazione

ORCA 300 è un robot per la pulizia delle piscine ad alta efficienza energetica. Grazie ai suoi elaborati programmi di controllo, è in grado di pulire automaticamente le pareti, il fondo e la linea d'acqua della piscina. Allo stesso tempo, filtra l'acqua della piscina e rimuove le particelle sospese senza dover sostituire l'acqua della piscina. E' totalmente ecologico.

Per lavorare in sicurezza, il robot lavora con 28 volt di corrente continua.

1.3 Contenuto della scatola



No.	Designazione	Ref.	Quantità	Nota
1	Apparecchio	107104	1	Fornito
2	Scatola di alimentazione		1	Fornito
3	Istruzioni e cavo di sicurezza		1	Fornito

1.4 Informazioni tecniche

Tensione: 220 VAC (230 VAC)	Frequenza: 50Hz/60Hz
Tensione di uscita: DC 28V (corrente continua)	Potenza di uscita nominale: 150W
Tempo di ciclo: 1H/2H/3H/3H/3H/3H/3H/3H	Capacità di filtrazione: ca. 15 m ³ /H
Porosità del filtro: 180 micron	Velocità di marcia: ca. 10m/min.
Profondità piscina: 2.5m	Superficie massima: 130 m ² .
Temperatura di funzionamento: 0°+40°+40°+40°+40	Frequenza: 50Hz/60Hz
Isolamento elettrico: IP X8 per robot, IPX 5 per l'alimentazione elettrica	

a. Pezzi di ricambio

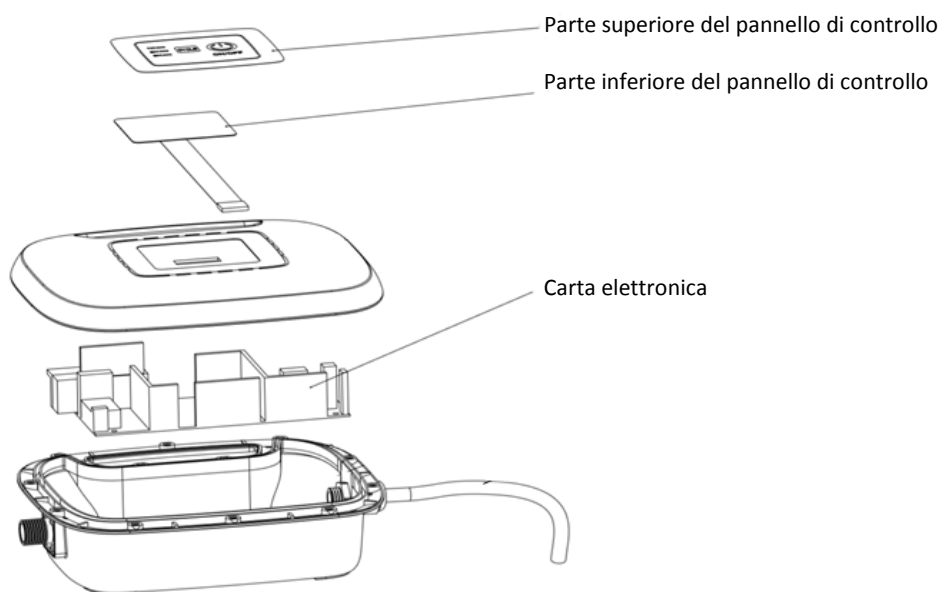
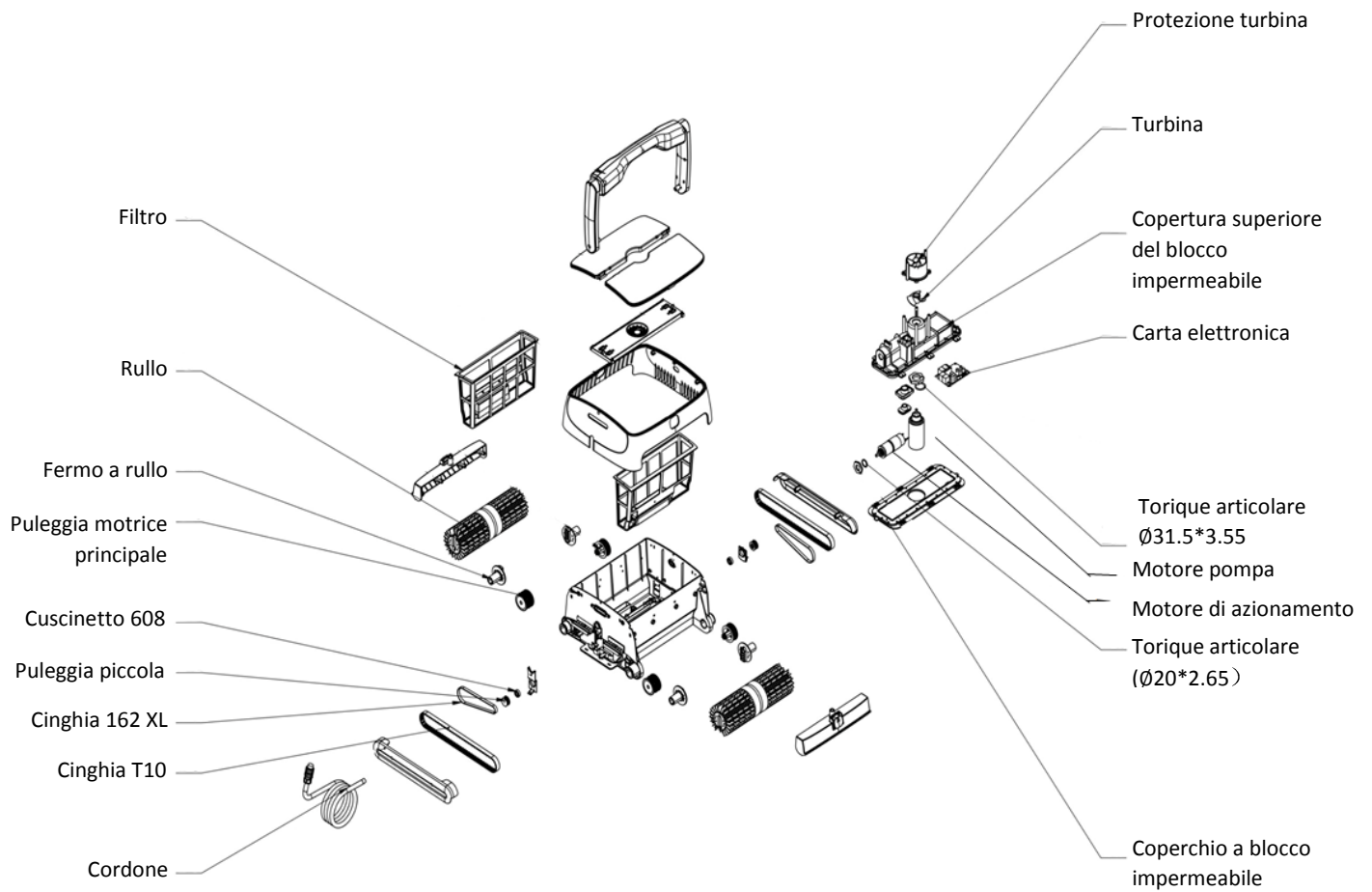

2.0 ISTRUZIONI PER L'USO DEI PULITORI

2.1 Precauzioni

L'alimentatore deve essere posizionato correttamente in modo che il dispositivo possa raggiungere tutti gli angoli della piscina e deve essere fissato ad una distanza minima di 3,50 metri dal bordo vasca.



Prima di collegare il dispositivo di pulizia alla rete elettrica, verificare che la tensione e la frequenza dell'alimentazione di rete corrispondano alle istruzioni riportate sull'etichetta sul retro dell'alimentatore e che l'installazione contenga una PROTEZIONE DIFFERENZIALE DI 30 MA.

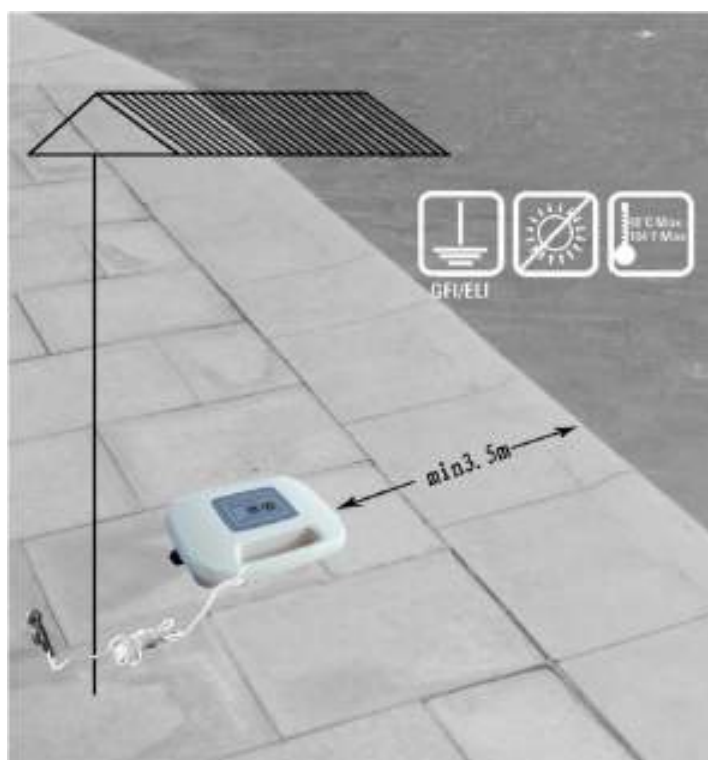

2.2 Importante !

a. Per immergere il robot

Sollevarlo per la maniglia o la cintura e immergerlo nella piscina. Presentare il dispositivo verticalmente rivolto verso la parete. Inclinarlo su un lato per rimuovere l'aria intrappolata dall'interno. Il robot di pulizia affonderà sul fondo della piscina.



b. Per far uscire il robot dall'acqua

Utilizzare la maniglia per rimuovere l'unità dall'acqua, non il cavo, altrimenti l'unità potrebbe essere danneggiata.

Suggerimento: per ridurre il peso del robot, rimuovere prima le scatole filtro dalla maniglia, quindi rimuovere il dispositivo.



2.3 Iniziare

Pannello di controllo

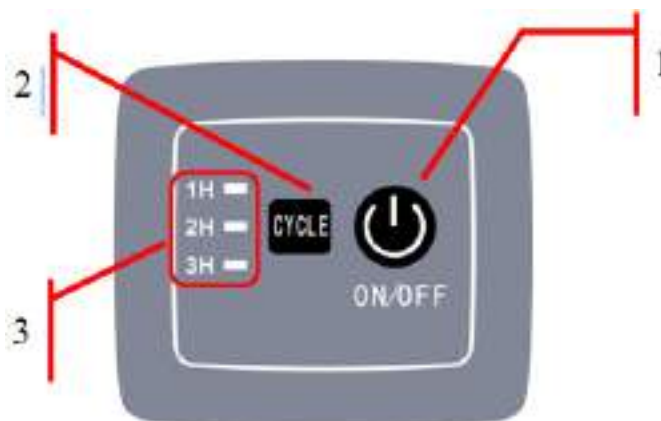

N o.	Simbolo	Descrizione	Funzione	
1	ON/ OFF	Avvio/Stop	Premere questo pulsante, il robot si avvia; se lo si preme una seconda volta, il robot si ferma.	
2	CICLO	Pulsante di selezione del ciclo	Premere questo pulsante per selezionare il ciclo desiderato.	
3	Indicatore luminoso	Ciclo di luce	1 ora	La pulizia inizia per 1 ora
		2 ore	La pulizia inizia per 2 ore	
		3 ore	La pulizia inizia per un periodo di 3 ore	

			1, 2 e 3 ore lampeggiano insieme	La pulizia si ferma	
			Simbolo	Significato della scritta	La soluzione
		Fallimento	1 ora e 3 ore lampeggiano con segnale acustico	Sovraccarico della pompa	Fermare il robot e controllare se la turbina non è ostruita da un oggetto estraneo.

3.0 MANTENIMENTO E REGOLAZIONE DEI FONDI DI PISCINAS

3.1 Pulizia dei filtri

Scollegare l'unità.

Spegnere il robot

Rimuovere l'unità dall'acqua

Se il dispositivo è in piscina, tirarlo con il cavo verso di voi con molta attenzione fino a quando non si riesce ad afferrare la maniglia. Utilizzare solo la maniglia (soprattutto non il cavo) per estrarre l'apparecchio dall'acqua e poi abbassarlo in modo da far uscire più acqua possibile dall'apparecchio.

Rimuovere i filtri:

Mettere il robot a terra, premere i pulsanti (4-1), sbloccare i coperchi (4-2), aprire i coperchi (4-3) e rimuovere i filtri (4-4).

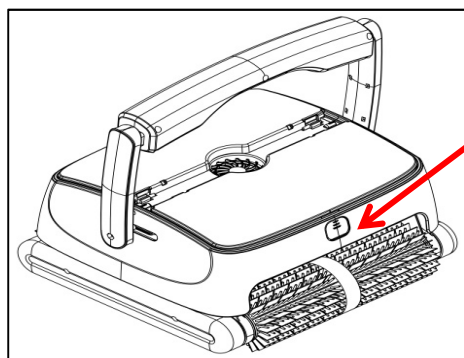

4-1

Premere

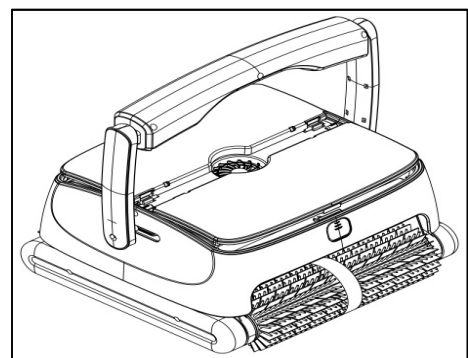

4-2

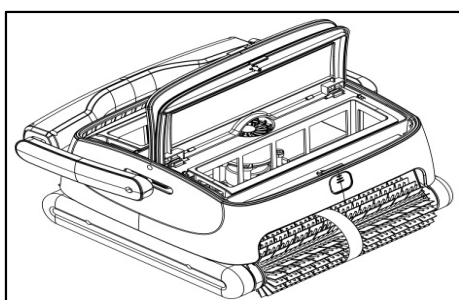

4-3

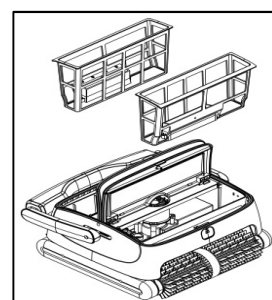

4-4

Risciacquare e pulire i filtri (4-5).

Sostituire i filtri con acqua pulita fino a quando l'acqua è pulita

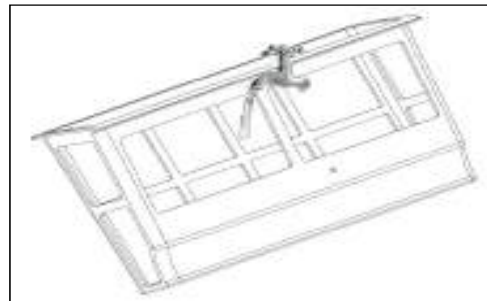

4-5

Reinstallare i filtri.

Sostituire i filtri, prestando attenzione al loro corretto posizionamento (4-6), chiudere i coperchi premendo i morsetti. (4-7)

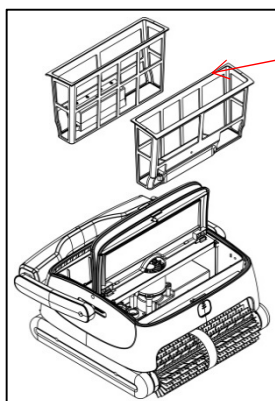

4-6

Il lato più largo al centro

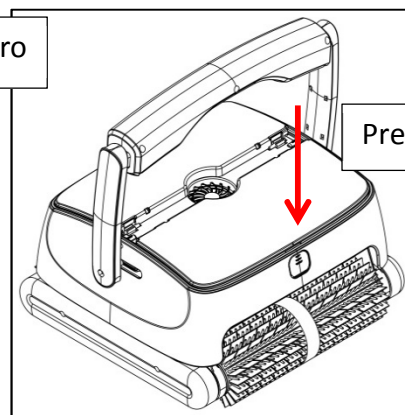

4-7

3.2 Installazione dei blocchi di schiuma

Se l'unità ha difficoltà a risalire la parete mentre i filtri sono puliti, è possibile aggiungere i due piccoli blocchi di schiuma forniti sotto il coperchio (questo è un dispositivo aggiuntivo che può essere utilizzato solo in questa particolare situazione). posizionare i due blocchi di schiuma all'interno del coperchio, facendo attenzione che i blocchi siano al centro del coperchio.

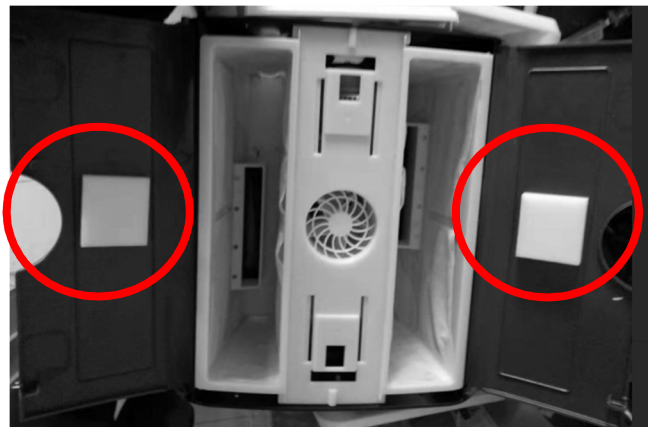

4.0 DOMANDE FREQUENTI



Attenzione! In ogni caso, osservare sempre le avvertenze di sicurezza indicate al punto I.I.I. all'inizio di questo manuale per evitare possibili danni meccanici o fisici.

Osservazione	Causa possibile	Soluzione
Il robot si muove ma non pompa l'acqua	Problema elettrico o ostruzione dei meccanismi di azionamento	Controllare tutti i collegamenti, spegnere e riaccendere il robot.
Il robot non si muove, ma aspirapolvere su	Ostruzione dei meccanismi di azionamento o problema del motore.	Controllare che nulla ostruisca i meccanismi di azionamento.
Gli indicatori 1H e 3H lampeggiano con un segnale acustico.	Sovraccarico della pompa	Controllare che nulla ostruisca i meccanismi di azionamento.

5.0 GARANZIA

Questo prodotto è stato sottoposto a diversi test di qualità e sicurezza effettuati dall'ufficio tecnico dello stabilimento.

Informazioni sulla garanzia:

1. Il periodo di garanzia è di 24 mesi di utilizzo del motore e della scheda elettronica, dalla data di acquisto ed è fissato secondo i termini del codice del consumatore, così come la garanzia legale contro difetti e difetti occulti che si applica in ogni caso alle condizioni dei prodotti nel paese di acquisto.
2. La garanzia decade se il prodotto viene maneggiato o riparato da persone non qualificate diverse dai servizi di riparazione autorizzati.
3. Le parti rotte non sono coperte dalla garanzia. La garanzia copre solo i difetti di fabbrica, non copre i danni causati da un uso improprio dell'articolo.
4. Qualsiasi reclamo o riparazione effettuata durante il periodo di garanzia è soggetta alla presentazione obbligatoria della fattura d'acquisto.



OSSERVAZIONI SULLA PROTEZIONE DELL'AMBIENTE



In conformità con la direttiva europea 2002/96/CE, e al fine di raggiungere una serie di obiettivi di protezione ambientale, si applicano le seguenti norme. Si riferiscono ai rifiuti di apparecchiature elettriche ed elettroniche (RAEE). In qualità di consumatore, è necessario restituire il prodotto ai punti di raccolta previsti a tale scopo. Consentendo il riciclaggio dei prodotti, contribuisce alla protezione dell'ambiente. E' un atto ecologico.

Oceas SARL - 66, avenue des Champs Elysées - 75008 PARIS – FRANCE

I.0 COMENTÁRIOS GERAIS

O manual do utilizador do robô Orca 300 destina-se a fornecer-lhe todas as informações de que necessita para uma instalação e manutenção ideais.

Por razões de segurança, é essencial familiarizar-se com este documento e mantê-lo num local seguro e familiar após a instalação para referência futura.

I.1 Medidas de segurança e condições gerais de utilização



Certifique-se de observar rigorosamente o uso do dispositivo em suas condições de operação. Leia atentamente este manual e utilize o dispositivo de acordo com o manual. O fabricante não se responsabiliza por qualquer perda ou ferimento resultante do uso indevido.

Instruções gerais

- Por razões de segurança, recomenda-se que fixe a unidade de alimentação com o cabo de alimentação fornecido num local fixo a pelo menos 3,5 m da borda da piscina.
- cabo de alimentação deve ser ligado a uma tomada com ligação à terra.
- Utilize apenas acessórios recomendados ou vendidos pelo fabricante.
- Este equipamento não se destina à utilização por crianças com menos de 8 anos de idade ou pessoas com capacidades físicas, sensoriais ou mentais reduzidas, ou que não tenham experiência e conhecimento, a menos que tenham sido supervisionadas ou instruídas na utilização do equipamento por uma pessoa responsável pela sua segurança. As crianças devem ser supervisionadas para garantir que não brincam com o dispositivo nem sobem nele.
- Se o fio eléctrico estiver danificado, deve ser substituído por profissionais de assistência técnica.
- Não opere o robô quando este estiver fora de água. Para não danificar o robô, nunca o ligue se não estiver completamente imerso na piscina.
- Não opere a unidade quando houver pessoas na piscina.
- Para remover a unidade da água, nunca puxe o cabo, use sempre o cabo.
- Para um desempenho ideal, antes de ligar a unidade, certifique-se de que não há ar no interior (ou bolhas de ar da unidade que devem ser completamente imersas no fundo da piscina).
- Antes de ligar a unidade, certifique-se de que os sacos do filtro estão correctamente instalados e que o cabo está totalmente estendido para evitar qualquer enrolamento que possa afectar o desempenho da unidade de limpeza ou danificá-la.
- Os painéis de filtro devem ser lavados e limpos após cada utilização.
- É imperativo desligar o robô durante a manutenção, limpeza ou quando ele não estiver em uso.
- transformador só pode ser aberto pelo nosso serviço pós-venda. Qualquer abertura do dispositivo por uma pessoa fora da nossa rede de serviços resultará na perda da garantia.
- Não utilize o dispositivo de limpeza fora do ambiente e das condições descritas neste manual.
- Este dispositivo destina-se apenas à limpeza da piscina.
- Certifique-se de que o PH da água está entre 7,0-7,2
- É proibido furar a tampa da unidade com pregos ou outros objetos pontiagudos, e é proibido bater, bater ou lançar a unidade.
- Após o uso, o robô deve ser armazenado em um local fresco e ventilado, fora da luz solar direta.

1.2 Apresentações

O robô ORCA 300 é um robô de limpeza de piscinas muito eficiente e energeticamente eficiente. Graças aos seus programas de controlo elaborados, pode limpar automaticamente as paredes, o fundo e a linha de água da piscina. Ao mesmo tempo, filtra a água da piscina e remove as partículas em suspensão sem necessidade de substituir a água da piscina. É totalmente amiga do ambiente. Para trabalhar com segurança, o robô opera com corrente contínua de 28 Volts.

1.3 Conteúdo da caixa



No.	Designação	Ref.	Quantidade	Nota
1	Aparelho	107104	1	Fornecido com
2	Caixa de alimentação		1	Fornecido com
3	Instruções e cabo de segurança		1	Fornecido com

1.4 Informações Técnicas

Tensão: 220 VAC (230 VAC)	Frequência: 50Hz/60Hz
Tensão de saída: DC 28V (corrente contínua)	Potência nominal de saída: 150W
Tempo de ciclo: 1H/ 2H/3H/3H/3H	Capacidade de filtração: aprox. 15 m ³ /H
Porosidade do filtro: 180 microns	Velocidade de deslocamento: aprox. 10m/min
Profundidade da piscina: 2.5m	Área de superfície máxima: 130 m ²
Temperatura de funcionamento: 0°+40°+40°+40°	Frequência: 50Hz/60Hz
Índice de isolamento elétrico: IP X8 para robô, IPX 5 para fonte de alimentação	

a. Peças de reposição

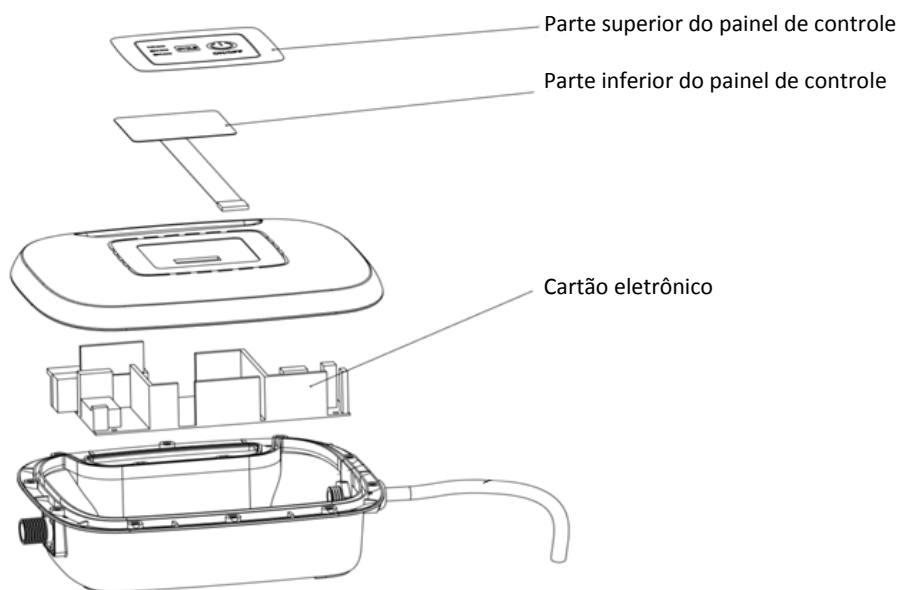
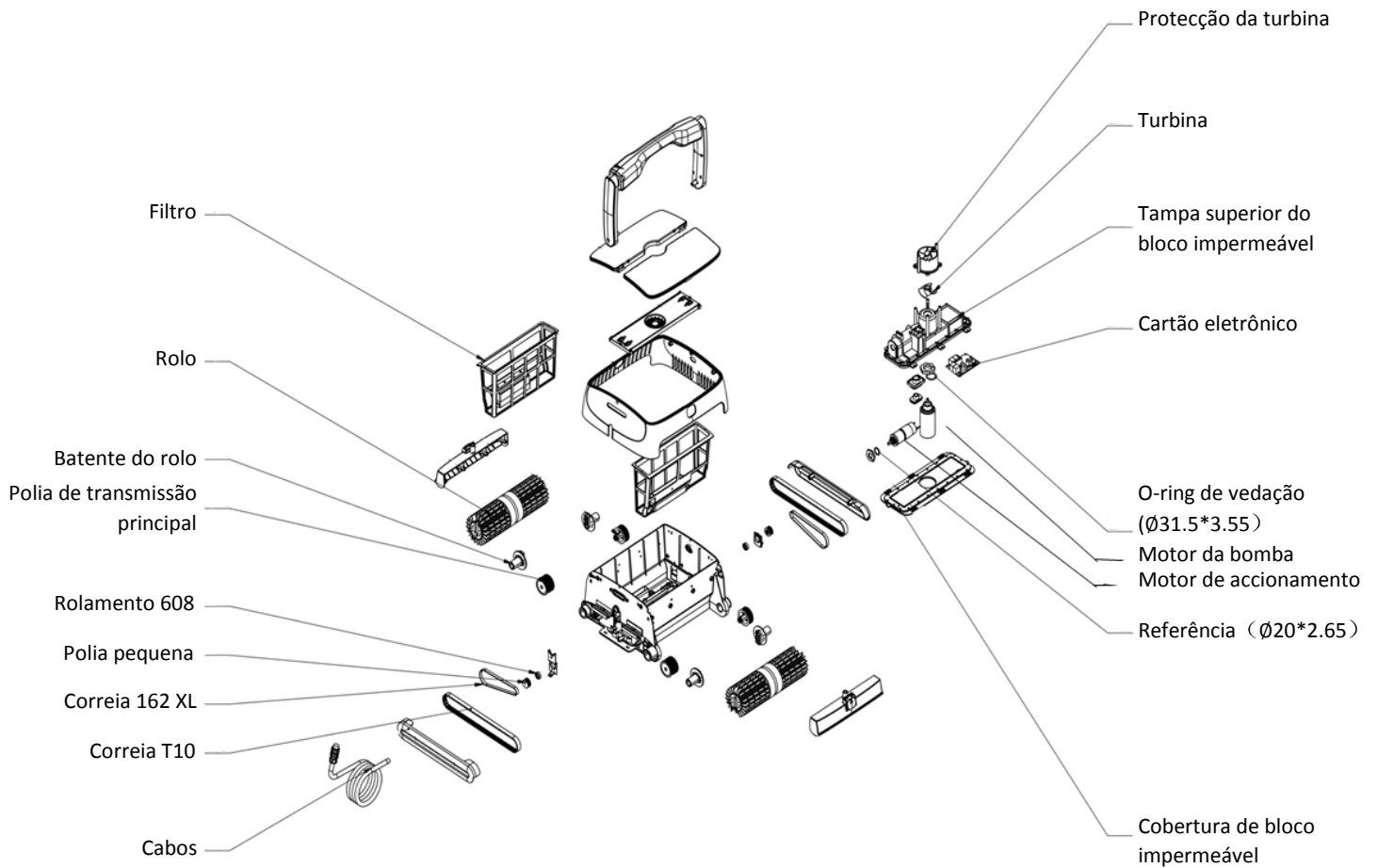

2.0 MANUAL DE INSTRUÇÕES DOS ASPIRADORES DE PISCINAS

2.1 Precauções

A fonte de alimentação deve estar correctamente posicionada de modo a que o dispositivo possa alcançar todos os cantos da piscina e deve ser fixado a uma distância mínima de 3,50 metros do bordo da piscina.



Antes de ligar o dispositivo de limpeza à fonte de alimentação, verifique se a tensão e a frequência da sua rede eléctrica correspondem às instruções na etiqueta no verso da fonte de alimentação **E QUE A SUA INSTALAÇÃO CONTÊM Uma PROTECÇÃO DIFERENCIAL DE 30 MA.**

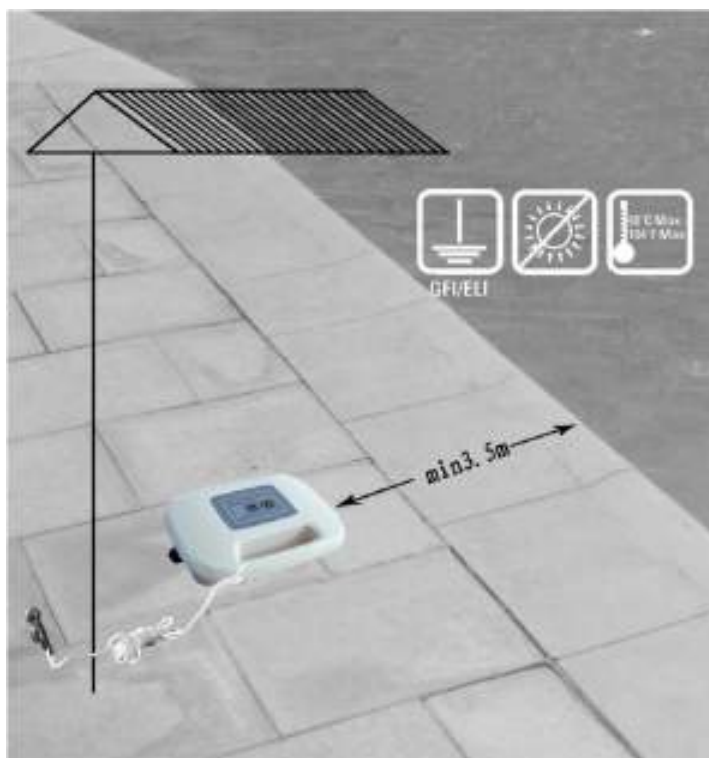

2.2 Importante !

a. Para imergir o robô

Levante o dispositivo pela pega ou pelo cinto e mergulhe-o na piscina. Apresente o dispositivo verticalmente de frente para a parede. Incline a unidade para o lado para remover o ar preso do interior. O robô de limpeza afundará no fundo da piscina.



b. Para tirar o

robô da água

Use a alça para dispositivo da água, não o cabo, caso contrário o dispositivo pode ser danificado. dica: Primeiro remova as caixas de filtro pela alça para reduzir o peso do robô, e depois remova o dispositivo.

remover o

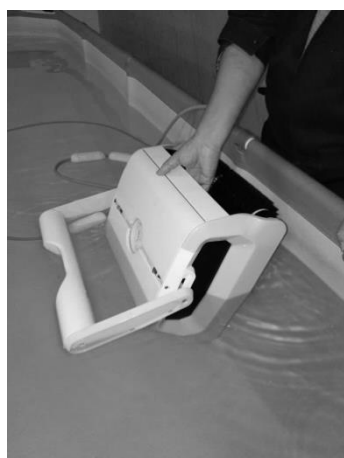

2.3 Primeiros Passos

Painel de controle

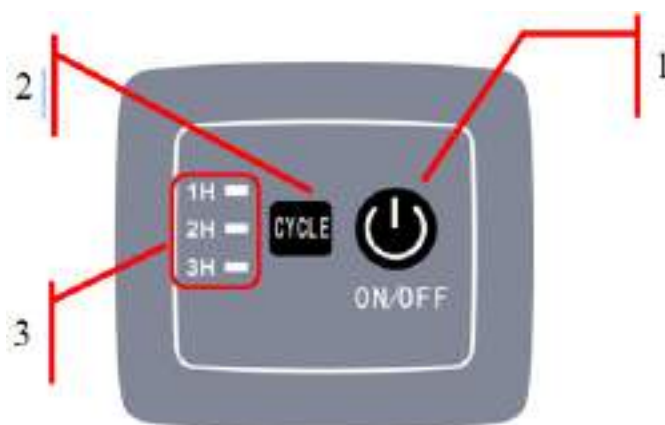

3.0 MANUTENÇÃO E AJUSTE DOS LIMPADORES DE PISCINAS

3.1 Limpeza dos filtros

a. Desligue a unidade.

b. Remova a unidade da água

Se o aparelho estiver na piscina, puxe-o pelo cabo na sua direcção com muito cuidado até conseguir agarrar o cabo. Utilize apenas o punho (especialmente o cabo) para puxá-lo para fora da água e, em seguida, coloque a unidade para baixo para que a maior quantidade de água flua para fora da unidade.

c. Remover filtros:

Coloque o robô no chão, pressione os botões (4-1), as tampas desbloqueiam (4-2), abra as tampas (4-3) e retire os filtros (4-4).

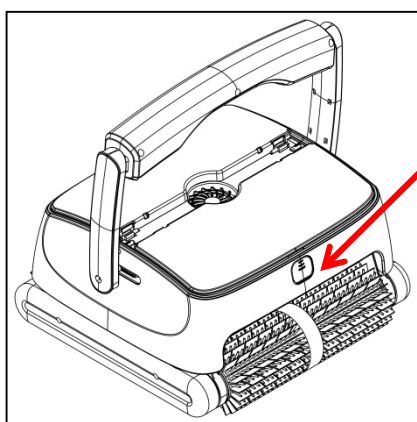

4-1

Apoiar

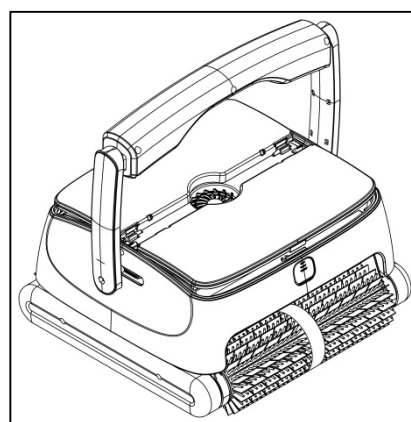

4-2

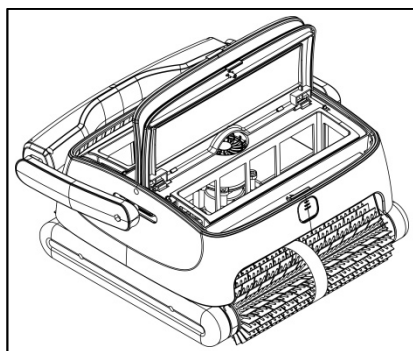

4-3

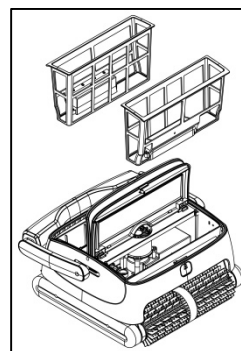

4-4

d. Enxaguar e limpar os filtros (4-5).

Troque os filtros por água limpa até que a água esteja limpa.



4-5

e. Reinstale os filtros.

Substituir os filtros, tendo o
estão correctamente
tampas pressionando os cliques (4-7)

cuidado de garantir que
posicionados (4-6), fechar as

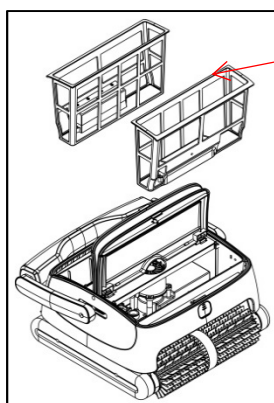

4-6

O rosto mais largo no meio

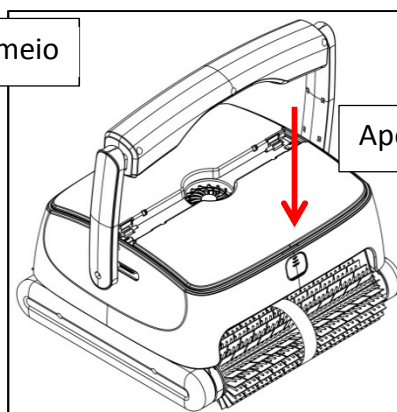

Apoiar

4-7

3.2 Instalação de blocos de espuma

Se a unidade tiver dificuldade em subir a parede enquanto os filtros estão limpos, pode adicionar os dois pequenos blocos de espuma fornecidos sob a capa (este é um dispositivo adicional que só pode ser usado nesta situação particular). Posicione os dois blocos de espuma no interior da capa, certificando-se de que os blocos estejam no centro da capa.

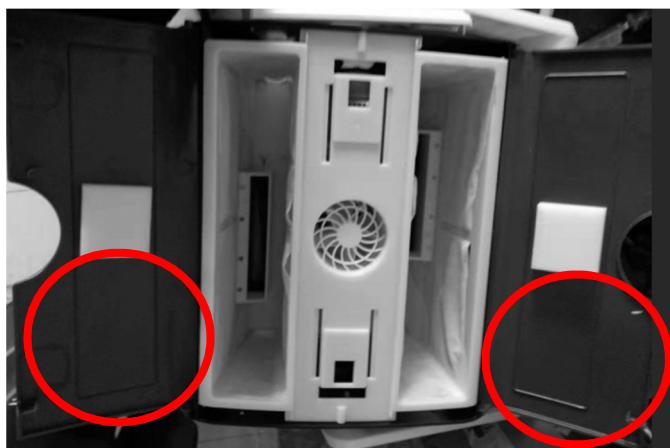

4.0 PERGUNTAS MAIS FREQUENTES



Atenção! Em qualquer caso, cumpra sempre as instruções de segurança indicadas no ponto I.I. no início deste manual, a fim de evitar possíveis danos mecânicos ou físicos.

Encontrar	Possível causa	Solução
O robô move-se mas não bombeia água	Problema elétrico ou obstrução dos mecanismos de acionamento	Verifique todas as ligações, desligue e volte a ligar o robô.
O robô não se move, mas aspira	Obstrução dos mecanismos de acionamento ou problema motor.	Verifique se nada obstrui os mecanismos de acionamento.
Os indicadores 1H e 3H piscam com um sinal sonoro.	Sobrecarga da bomba	Verifique se nada obstrui os mecanismos de acionamento.

5.0 GARANTIA

Este produto foi submetido a vários testes de qualidade e segurança realizados pelo departamento técnico da fábrica.

Informações sobre a garantia

1. O período de garantia é de 24 meses de utilização no motor e placa electrónica, a partir da data de compra e é estabelecido de acordo com os termos do código do consumidor, bem como a garantia legal contra defeitos e defeitos ocultos que se aplica em qualquer caso, sob as condições dos itens no país de compra.
2. A garantia será anulada se o produto for manuseado ou reparado por pessoas não qualificadas fora dos serviços de reparação autorizados.
3. As peças partidas não estão cobertas pela garantia.
4. A garantia cobre somente defeitos de fábrica, não cobre danos causados pelo uso inadequado do item.
5. Qualquer reclamação ou reparação efectuada durante o período de garantia estará sujeita à apresentação obrigatória da factura de compra.



OBSERVAÇÕES RELATIVAS À PROTECÇÃO DO AMBIENTE



Em conformidade com a Directiva 2002/96/CE, e a fim de alcançar uma série de objectivos de protecção do ambiente, devem ser aplicadas as seguintes regras Dizem respeito aos resíduos de equipamentos eléctricos e electrónicos (REEE). Como consumidor, deve devolver este produto aos pontos de recolha previstos para o efeito. Ao permitir a reciclagem de produtos, você contribui para a protecção do nosso meio ambiente. É um acto ecológico.

Oceas SARL - 66, avenue des Champs Elysées - 75008 PARIS – FRANCE

GEBRUIKSAANWIJZING

I.0 ALGEMENE OPMERKINGEN

Deze gebruiksaanwijzing voor de automatische zwembadbodemzuiger Orca 300 geeft u alle informatie, die u nodig heeft voor de optimale bediening en onderhoud.

Om veiligheidsredenen is het noodzakelijk dat u zich vertrouwd maakt met dit document en het op een veilige plaats bewaart, waar het na gebruik weer terug te vinden is, zodat u het in de toekomst opnieuw kunt gebruiken.

1.2. Veiligheidsinstructies en algemene eisen voor gebruik



Volg de instructies op wanneer u de bodemzuiger gebruikt. Lees de gebruiksaanwijzing zorgvuldig door en gebruik de bodemzuiger volgens de instructies. De fabrikant kan niet aansprakelijk worden gesteld voor verlies of schade als gevolg van onjuist gebruik.

Veiligheidsinstructies

- Uit veiligheidsoverwegingen mag de transformator met de stroomkabel alleen op een minimale afstand van 3,5 m tot het zwembad worden geplaatst en op het stroomnet worden aangesloten. Om schade aan de bodemzuiger te vermijden, mag deze nooit buiten het zwembadwater in bedrijf worden gesteld.
- Gebruik alleen aanbevolen accessoires of accessoires die door de fabrikant worden verkocht!
- De bodemzuiger mag NIET gebruikt worden door kinderen jonger dan 8 jaar, of door personen met een lichamelijke, zintuiglijke of geestelijke handicap, of door personen zonder ervaring en kennis, tenzij zij onder toezicht staan van of geïnstrueerd worden door een persoon die verantwoordelijk is voor hun veiligheid. Kinderen moeten onder toezicht staan om ervoor te zorgen dat ze niet met de bodemzuiger spelen of erop klimmen.
- Als het netsnoer beschadigd is, moet het worden vervangen door bevoegd onderhoudspersoneel.
- Gebruik de bodemzuiger niet als deze niet in het water is.
- Plaats de bodemzuiger niet in het water terwijl er personen in het zwembad zijn!
- Houd de bodemzuiger altijd vast aan de greep, wanneer u deze in het water plaatst of uit het water haalt. Trek deze er in geen geval aan de drijvende kabel uit!

- Voordat u de bodemzuiger in gebruik neemt, moet u zich ervan vergewissen dat de opgesloten lucht volledig is ontsnapt (er mogen geen luchtballen meer opstijgen) en dat de bodemzuiger volledig met water bedekt op de bodem staat.
- Voordat u de bodemzuiger in gebruik neemt, moet u zich ervan vergewissen dat de filterpatronen correct zijn geplaatst en dat er voldoende drijvende kabel is om te voorkomen dat de werking van de bodemzuiger wordt belemmerd door verdraaiing of andere obstakels.
- Reinig en was de filterpatronen na elk gebruik.
- De bodemzuiger moet worden uitgeschakeld wanneer deze of de filters worden gereinigd of wanneer deze niet wordt gebruikt.
- De transformator mag alleen door geautoriseerd servicepersoneel worden geopend. Elke ingreep van andere personen in de transformator maakt de garantie ongeldig.
- Gebruik de filterpatronen niet buiten hun omgeving en onder omstandigheden die niet in de gebruiksaanwijzing staan vermeld.
- De bodemzuiger is ontworpen voor het reinigen van zwembaden, gebruik hem nooit voor andere doeleinden!
- Zorg ervoor dat de pH-waarde van het zwembadwater tussen 7,0 en 7,2 ligt.

- Het is verboden om de afdekking van de bodemzuiger te beschadigen met spijkers of andere scherpe voorwerpen, het is ook verboden om de bodemzuiger te gooien of te stoten.
- Als u de bodemzuiger niet meer gebruikt, bewaar hem dan op een koele en droge plaats, uit de buurt van direct zonlicht.

• I.2. Introductie

De zwembadbodemzuiger ORCA 300 is een uiterst efficiënte en energiezuinige zwembadreiniger. Dankzij het slimme besturingsprogramma kan deze automatisch bodem, wanden en de waterlijn van het zwembad reinigen. Bovendien filtert de bodemzuiger het water en verwijdert vuil- en andere zwevende deeltjes zonder verlies van water. Het is geheel milieuvriendelijk.

De voedingsspanning is 28 V gelijkstroom.

I.3 Verpakkingsinhoud

Nr.	Aanduiding	Artikelnr.	Hoeveelheid	Opmerking
1	Bodemzuiger Orca 300	107104	1	In doos
2	Transformator		1	In doos
3	Gebruiksaanwijzing en drijvende kabel		1	In doos

I.4. Technische informatie

Ingangsspanning transformator: 220/230 V wisselspanning	Frequentie: 50 Hz/60 Hz
Uitgangsspanning: 28 V gelijkstroom	Vermogen: 150 W
Reinigingscycli: 1H/ 2H/3H	Filtervolume: ca.. 15 m ³ /h
Filtermateriaal: 10 µm	Snelheid: circa 10 m/min

Maximale waterdiepte in zwembad: 2,0 m	Voor zwembaden tot max. 130 m ² bodemoppervlak
Watertemperatuur: 0° tot +40°	IP-klasse: bodemzuiger IPX8; transformator: IPX5

e. Reserveonderdelen

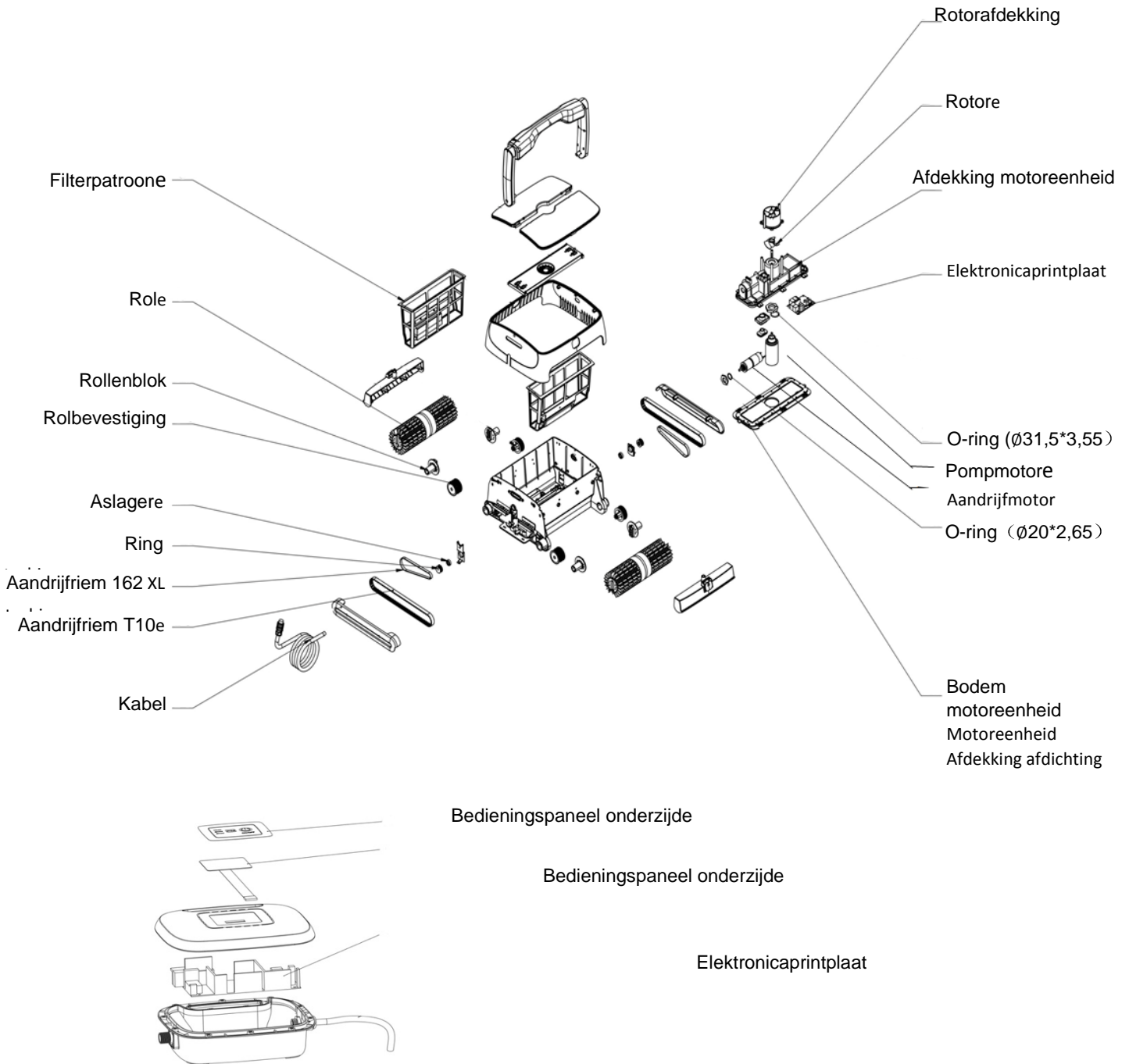

2. GEBRUIKSAANWIJZING

2.1. Waarschuwingen

a. plaatsen van de transformator:

De transformator moet zo geplaatst worden dat de bodemzuiger beide uiteinden van het zwembad kan bereiken, maar minstens 3,5 m van de rand van het zwembad.



Voordat u de bodemzuiger op de transformator aansluit, moet u controleren of de spanning en frequentie van uw voedingsnet overeenkomen met de informatie op het etiket aan de achterkant van de transformator, en of de contactdoos is gezekerd met een aardlekschakelaar met 30 mA.

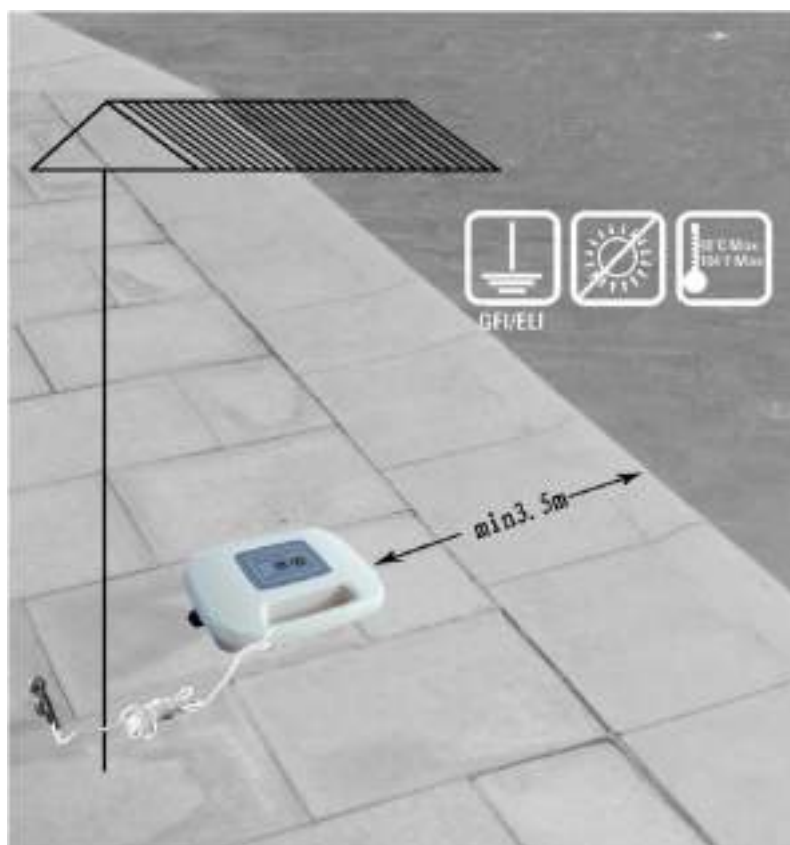

2.2. Belangrijk!

a. Plaatsen in het water

Pak de bodemzuiger aan de handgreep vast en zet hem in het water. Draai deze verticaal en houd deze net zolang vast, tot al het lucht is ontsnapt. Daarna laat u deze horizontaal naar de bodem zinken.



f. Uitnemen uit het water

Trek de bodemzuiger voorzichtig aan de kabel naar u toe. Zodra de handgreep binnen handbereik is, pakt u deze handgreep, met name bij het uitillen.

Wanneer u de bodemzuiger uit het water haalt, houdt u hem ongeveer 10 tot 15 seconden boven het wateroppervlak zodat al het water uit het apparaat kan stromen.



2.3. Eerste stappen

Bedieningspaneel

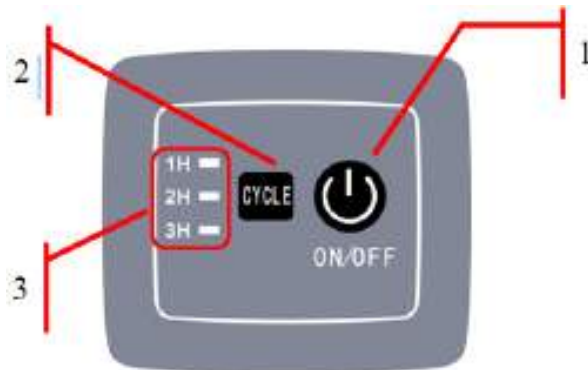

Nr.	Weergave	Beschrijving		Functie	
1	ON/OFF	Inschakelknop		Knop eenmaal indrukken: bodemuiger begint met de reiniging; knop tweede keer indrukken: stop	
2	CYCLE	Keuze van de reinigingscyclus (1, 2 of 3 uur)		Na het inschakelen kiest u het tijdprogramma.	
3	Licht- indicatie		1H brandt	Werkcyclus 1 uur	
			2H brandt	Werkcyclus 2 uur	
			3H brandt	Werkcyclus 3 uur	
			1H, 2H en 3H branden allemaal	Werkcyclus is beëindigd	
	Lichtindicatie		foutcode	Betekenis	Oplossing
	Fout- melding	1H en 3H branden allemaal met alarmgeluid	Transformator is overladen	Bodemzuiger stoppen, controleer of een hindernis de propeller of het aandrijfsysteem blokkeert.	

3. ONDERHOUDEN INSTELLEN

3.1. Kabel tussen transformator en bodemzuiger losmaken

a. De bodemzuiger uit het water nemen

Als het apparaat zich in het water bevindt, trek deze dan voorzichtig aan de kabel naar u toe tot u bij de handgreep komt. Zorg ervoor dat u de bodemzuiger aan de handgreep vasthoudt wanneer u deze uit het water tilt (nooit aan de kabel) en dat u deze zo vasthoudt dat al het water in de bodemzuiger eruit is gestroomd.

b. Uitnemen van de filterpatronen

Plaats de bodemzuiger op de bodem en druk op de knop (fig. 4-1) openen). De twee afdekkingen gaan automatisch open (fig. 4-2). Open de twee afdekkingen volledig (fig. 4-3) en verwijder de patronen (fig. 4-4).

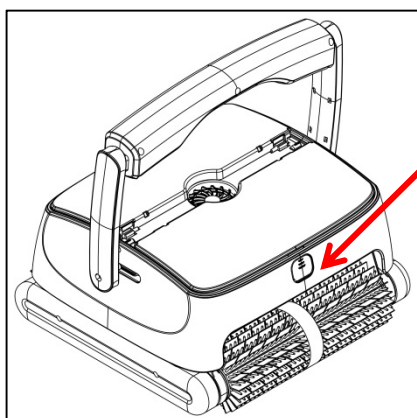

4-1

Druk op

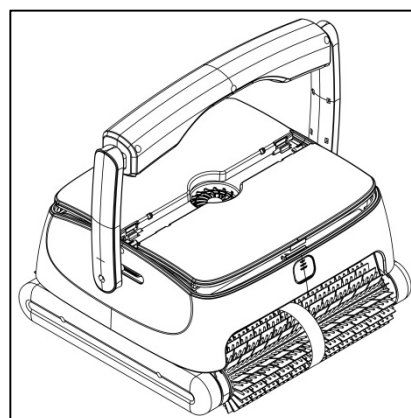

4-2

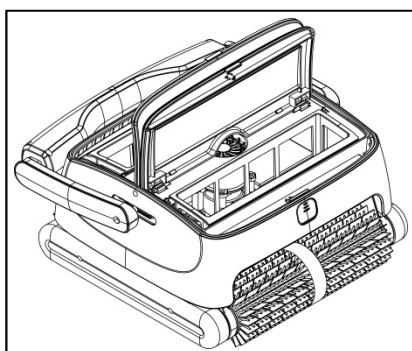

4-3c

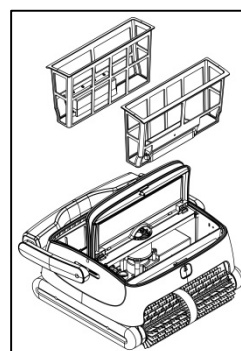

4-4

c. Reiniging van de filterpatronen.

Spoel de filterpatronen onder stromend water uit, tot het water schoon is.



d. Opnieuw plaatsen van de filterpatronen

Let er bij het plaatsen van de filterpatronen op, dat deze goed zijn gepositioneerd en sluit de afdekkingen door de knop weer in te drukken.

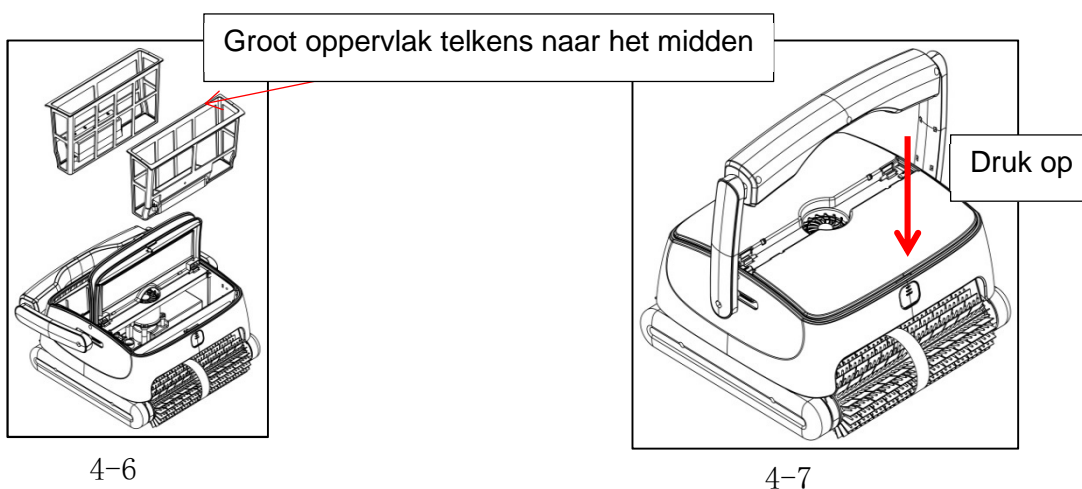

3.2. Optie schuimstofelement

Opgelet: negeer dit hoofdstuk, wanneer uw bodemzuiger goed functioneert. Deze handleiding is alleen bedoeld voor de speciale omstandigheden, dat de bodemzuiger problemen heeft bij het oprijden van de wand.

Steek de twee schuimstofelementen op de onderzijde van de afdekking (zie afbeelding hieronder), en waarborg, dat deze zich in het midden bevinden.

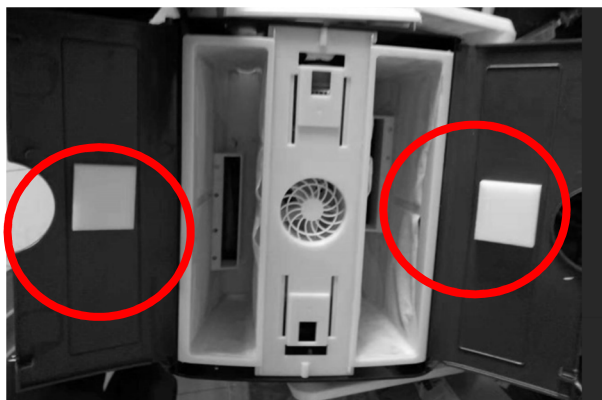

4. VEEL GESTELDE VRAGEN



Let op! In ieder geval moet u de veiligheidsinstructies in punt 1.1 aan het begin van deze handleiding in acht nemen om eventuele mechanische of fysieke schade te

voorkomen!

Waarneming	Mogelijke oorzaak	Oplossing
Bodemzuiger beweegt, maar pompt geen water	Elektrisch probleem of een hindernis in het aandrijfmechanisme	Controleer alle kabelverbindingen, schakel de bodemzuiger uit en weer aan. Controleer of een hindernis het aandrijfmechanisme blokkeert.
Bodemzuiger beweegt niet, maar pompt wel water rond.	Hindernis in het aandrijfmechanisme of motorprobleem.	Controleer of een hindernis het aandrijfmechanisme blokkeert. Bij motorprobleem contact opnemen met de servicedienst.
Lampjes 1H en 3H knipperen met signaalgeluid.	Overbelasting pompmotor	Stop de bodemzuiger en controleer, of de rotor is geblokkeerd.

Dit apparaat heeft alle kwaliteitscontroles en veiligheidstests die zijn uitgevoerd door de QM-afdeling van de productie doorstaan.

Garantie-informatie:

1. De garantie heeft betrekking op de motor, de accu en de elektronische schakeling voor een periode van twee jaar vanaf de datum van levering koop en voldoet aan de voorwaarden van Richtlijn 1999/44/EG van 25 mei 1999 betreffende de garantie van consumentenproducten en de respectieve wetten van de lidstaten van de Europese Unie.
2. Deze garantie is ongeldig als het product zonder toestemming is gewijzigd, gebruikt is voor andere doeleinden dan waarvoor het bedoeld is, of gerepareerd is door onbevoegden.
3. Gebroken onderdelen vallen niet onder de garantie.
4. De garantie dekt alleen fabricagefouten en dekt geen schade veroorzaakt door verkeerd gebruik van het product door de eigenaar.
5. De eindklantfactuur moet bij elke klacht of reparatie binnen de garantieperiode worden overlegd.

Neem contact op met uw dealer in geval van garantie.



Environmental Programmes, WEEE European Directive



De voorschriften van de Europese Unie voor de bescherming van het milieu in acht nemen.

Breng niet-functionerende elektrische apparatuur naar inzamelpunten die door de lokale gemeenschap zijn aangewezen voor het optimaal verwarmen van elektrische en elektronische apparatuur. Gooi deze producten niet in het restafval!



In het geval van producten die batterijen bevatten voor vervanging, verwijder de batterijen voordat u het apparaat weggooit en voer de batterijen af via de daarvoor bestemde inzamelpunten.

ASPIRATOR AUTOMAT PENTRU BAZA BAZINELOR DE ÎNOT

ORCA 300

HJ2062



**MANUAL CU INSTRUCȚIUNI DE
EXPLOATARE**

1.0 OBSERVAȚII GENERALE

Acest manual cu instrucțiuni de operare pentru aspiratorul automat de bază a bazinului Orca 300 trebuie să vă ofere toate informațiile care vă sunt necesare pentru o operare și mentenanță optimă..

Din motive de siguranță este obligatoriu necesar să vă familiarizați cu acest document, și după punerea în funcțiune, să îl păstrați într-un loc sigur și care poate fi găsit ușor pentru a îl putea folosi din nou în viitor.

1.1. Instrucțiuni de siguranță și premize generale pentru folosire



La folosirea aspiratorului pentru baza bazinului vă rugăm să respectați neapărat instrucțiunile. Citiți manualul cu instrucțiuni de operare cu atenție și folosiți aspiratorul pentru baza bazinului corespunzător instrucțiunilor. Nu pot fi solicitate despăgubiri producătorului pentru pierderi sau daune care au fost rezultate dintr-o utilizare necorespunzătoare.

Instrucțiuni de siguranță

- Din motive de siguranță este permisă amplasarea transformatorului și a cablului de curent numai la o distanță minimă de 3,5 m îndepărtat față de bazinul de înot și racordat la rețeaua de curent electric! Pentru a evita daune la aspiratorul pentru baza bazinului nu este permis niciodată să fie pus în funcțiune în afara apei bazinului de înot.
- Utilizați exclusiv numai accesoriile recomandate sau vândute de către producător!
- NU este permis ca aspiratorul pentru baza bazinului să fie utilizat de copii în vârstă sub 8 ani sau de persoane cu afecțiuni fizice, senzoriale sau mentale, sau de persoane fără experiență și fără cunoștințe, cu excepția cazului când sunt supravegheate sau instruite de o persoană care este răspunzătoare de siguranța lor. Copiii trebuie să fie supravegheați pentru ca să se asigure că ei nu se joacă sau nu se cațără pe aspiratorul pentru baza bazinului.
- Dacă este deteriorat cablul electric, atunci acesta trebuie să fie înlocuit de către personalul de service autorizat.
- Nu puneți în funcțiune aspiratorul pentru baza bazinului dacă el se găsește în afara apei.
- Nu amplasați aspiratorul pentru baza bazinului în apă atâta timp cât în bazin se găsesc persoane!
- Țineți de mâner aspiratorul pentru baza bazinului atunci când îl amplasați în apă sau îl scoateți din apă, în niciun caz nu îl trageți afară de cablul flotant!
- Înainte de a pune aspiratorul în funcțiune acordați atenție ca aerul inclus să fie scos complet (nu este permis să mai iasă la suprafață bule de aer) și aspiratorul pentru baza bazinului să fie acoperit complet de apă și să stă pe baza bazinului.
- Înainte de a pune aspiratorul în funcțiune acordați atenție ca să fie montate corect cartușele filtrante, că există suficient cablu flotant pentru ca nicio răsucire sau alte obstacole să poată afecta deplasarea aspiratorului pentru baza bazinului.
- Vă rugăm curățați și spălați cartușele filtrului după fiecare utilizare.
- Aspiratorul pentru baza bazinului trebuie să fie deconectat atunci când el sau filtrul este curățat sau când nu este utilizat.
- Este permisă deschiderea transformatorului numai de către personalul de service autorizat. Orice intervenție în transformator de către alte persoane conduce la anularea garanției
- Nu utilizați cartușele de filtrare în afara mediului lor și în condiții care nu sunt specificate în manualul cu instrucțiuni de operare.
- Aspiratorul pentru baza bazinului este conceput pentru curățarea bazinelor de înot, nu îl întrebuințați niciodată într-un alt scop!
- Asigurați ca valoarea pH a apei bazinul de înot se găsește între 7,0 și 7,2.

- Este interzisă deteriorarea capacului aspiratorului cu cuie sau obiecte ascuțite. este de asemenea interzisă aruncarea sau lovirea aspiratorului pentru baza bazinului.
- Dacă nu mai utilizați aspiratorul pentru baza piscinei îl depozitați într-un loc răcoros și uscat în afară radiației solare directe

• I.2. Prezentare

Aspiratorul pentru baza bazinului de înot ORCA 300 un aparat de curățare a bazei bazinului de înaltă eficiență și cu economie de energie. Datorită programului său de comanda perfecționat el poate curăța în mod automat baza, pereții și oglinda apei bazinului de înot. Suplimentar el filtrează apa și îndepărtează impuritățile și alte particule în suspensie fără pierdere de apă. El este complet ecologic.

Tensiunea de funcționare este de 28 V curent continuu.

I.3 Cuprinsul pachetului

Nr.	Denumire	Nr. art.	Cantit.	Observație
1	Aspirator pentru baza bazinului Orca 300	107104	1	În cutia de carton
2	Transformator		1	În cutia de carton
3	Manual cu instrucțiuni de operare și cablu flotant		1	În cutia de carton

I.4. Informații tehnice

Tensiune intrare transformator: 220/230 V tensiune alternativă	Frecvență : 50 Hz/60 Hz
Tensiune de ieșire : 28V tensiune continuă	Putere : 150 W
Cicluri de curățare : 1H/ 2H/3H	Volum filtrat: cca. 15 m ³ /h
Material filtrant: 10 microni	Viteză : cca. 10 m/min
Adâncimea maximă a apei în bazinul de înot: 2,0 m	Pentru bazine de înot de până la max. 130 m ² suprafață a apei
Temperatura apei: 0° până la +40°	Clasificare IP: Aspirator pentru baza bazinului IPX8; Transformator: IPX5

g. Piese de schimb

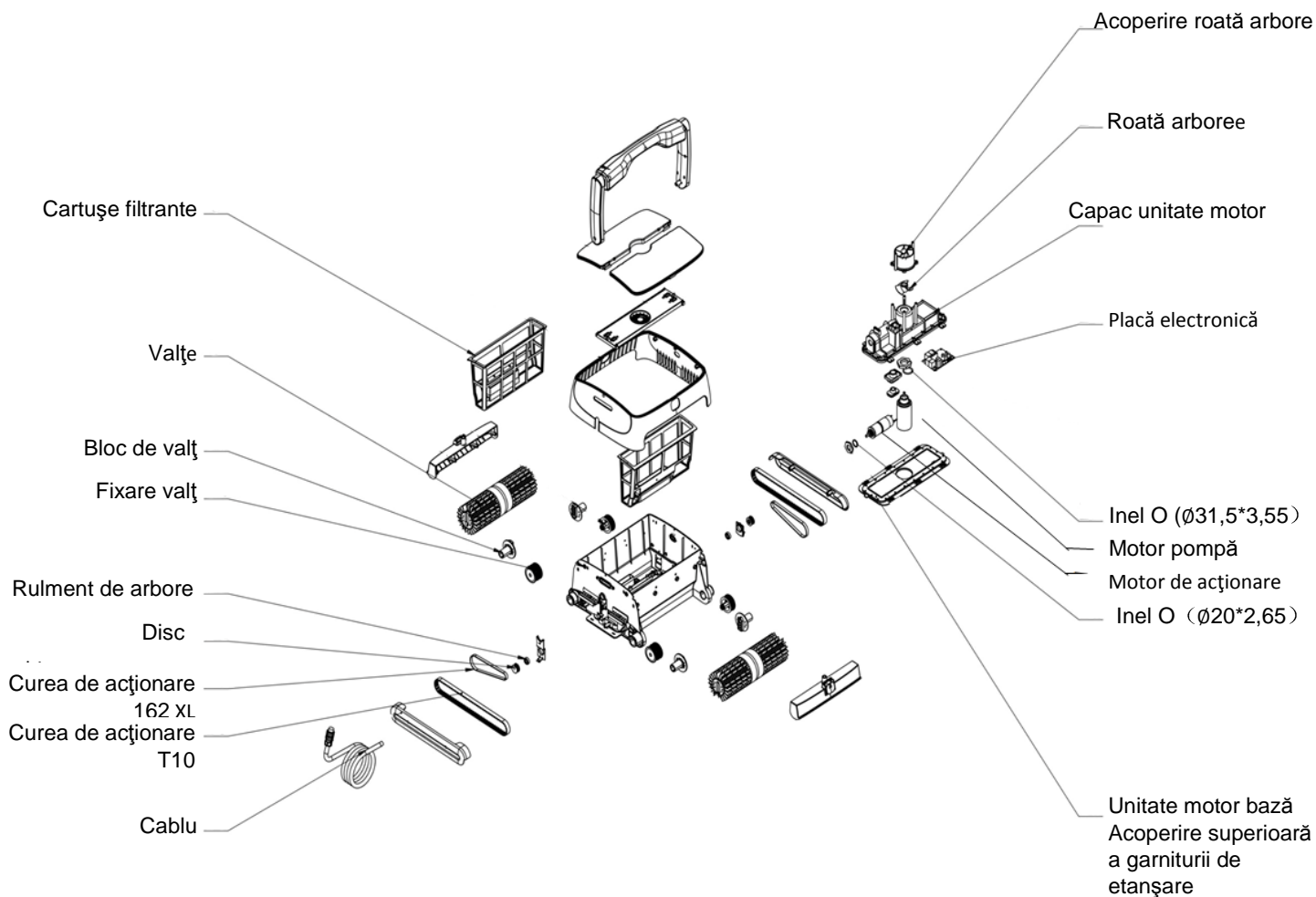

Panou de comandă parte inferioară

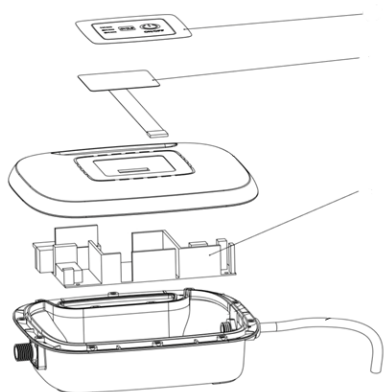

Panou de comandă parte inferioară

Placă electronică

2. MANUAL CU INSTRUCȚIUNI DE OPERARE

2.1. Avertizări

a. Plasarea transformatorului:

Transformatorul trebuie astfel plasat încât aspiratorul pentru baza bazinului să poată ajunge la ambele capete opuse ale bazinului dar cel puțin la o distanță de 3,5 m de marginea bazinului de înot.



Înainte de a racorda aspiratorul pentru baza bazinului la transformator vă rugăm verificați tensiunea și frecvența rețelei dumneavoastră de curent electric, dacă coincide cu specificațiile de pe eticheta de pe partea din spate a transformatorului și dacă priza este asigurată cu un întrerupător de protecție la curenți reziduali de 30 mA.

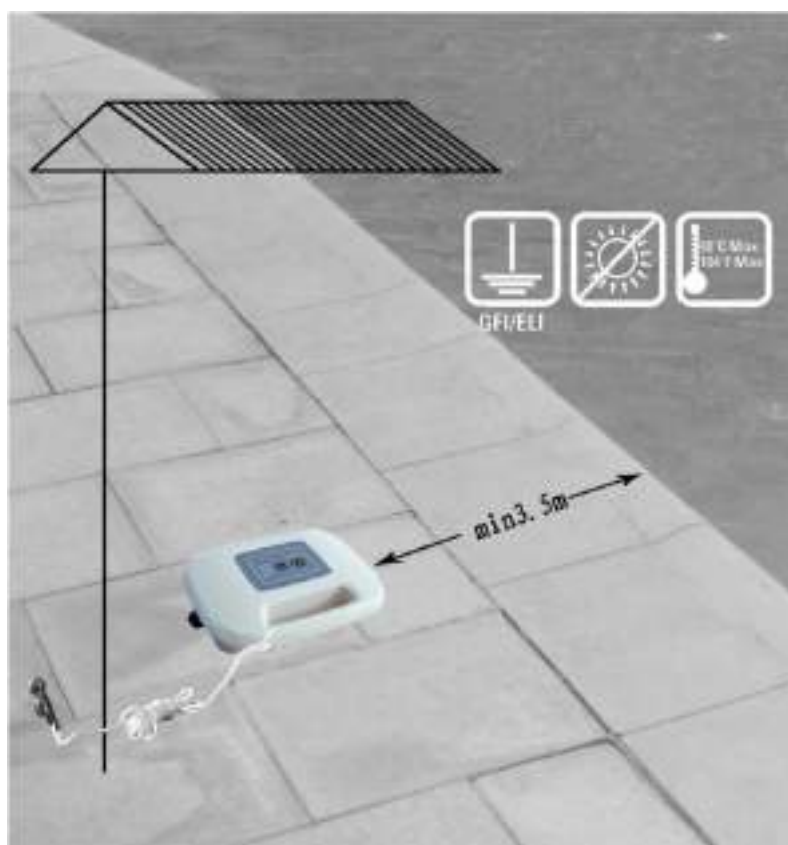

2.2. Important!

a. Introducerea în apă

Prindeți aspiratorul pentru baza bazinului de mâner și îl plasați în apă. Îl rotiți pe verticală și îl țineți până când aerul din el se disipează complet. Apoi îl lăsați să se scufunde orizontal pe baza bazinului.



b. Scoaterea din apă

Trageți aspiratorul pentru baza bazinului de cablu cu precauție către dumneavoastră. Imediat ce puteți prinde mânerul, apucați de mâner, mai ales la scoaterea prin ridicare

La scoaterea din apă mențineți aspiratorul pentru baza bazinului aproximativ 10 până la 15 secunde deasupra suprafeței apei pentru a lăsa să se scurgă întreaga apă din aparat.



2.3. Primii pași

Panou de operare

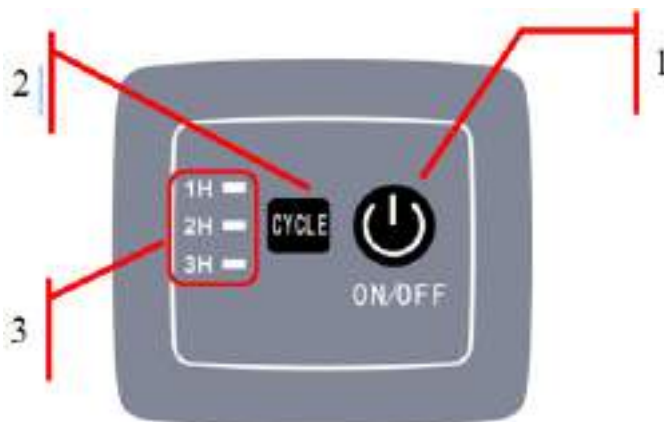

Nr.	Afișaj	Descriere	Funcție	
1	ON/ OFF (deschis/închis)	Butonul de conectare	<p>Acționați o dată butonul: Aspiratorul pentru baza bazinului începe curățarea;</p> <p>Acționați a 2-a oară butonul: Stop</p>	
2	CICLU	Selectare ciclului de curățare (1, 2 sau 3 ore)	După conectarea selectați programul de timp.	
3	Afișaj luminos	Afișaj luminos	1H luminează	Ciclu de lucru 1 oră
			2H luminează	Ciclu de lucru 2 ore
			3H luminează	Ciclu de lucru 3 ore
		1H, 2H și 3H luminează împreună	Ciclul de lucru este încheiat	
		Cod de eroare	Semnificație	Soluție

		Mesaj de eroare	1H și 3H luminează împreună cu sunet de alarmă	Transformatorul este supraîncărcat	Opriți aspiratorul pentru baza bazinului, verificați dacă vreun obstacol blochează elicea sau sistemul de acționare.
--	--	-----------------	--	------------------------------------	--

3. MENTENANȚĂ ȘI REGLAREA ÎNIȚIALĂ

3.1. Separați cablul dintre transformator și aspiratorul pentru baza bazinului

3.2. Scoaterea din apă a aspiratorului pentru baza bazinului

Dacă aparatul se află în apă trageți cu precauție de cablu până ajungeți la mâner. Neapărat țineți aspiratorul de mâner atunci când îl ridicați din apă (în niciun caz de cablu) și îl țineți astfel încât apa care se găsește în el să se scurgă complet.

c. Scoaterea cartușelor filtrante

Așezați aspiratorul pentru baza bazinului pe sol, apăsați butonul (fig. 4-1 deschis). Se deschid în mod automat ambele capace (fig. 4-2). Deschideți complet ambele capace (fig. 4-3) și scoateți cartușele (fig. 4-4).

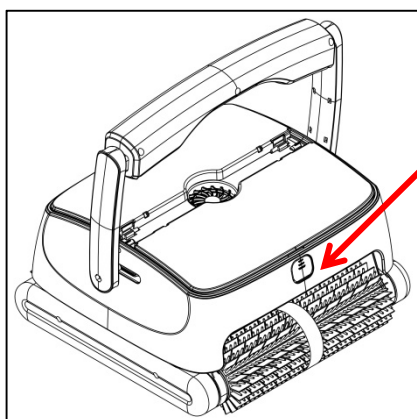

4-1

apăsare

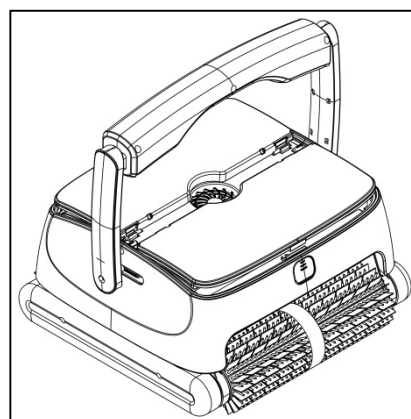

4-2

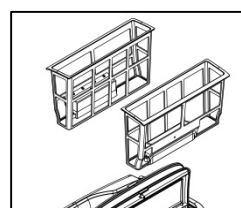
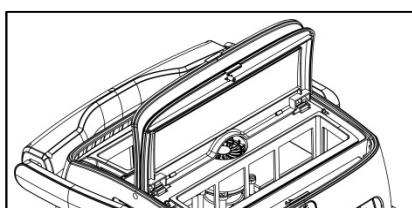

e. *Curățarea cartușelor filtrante.*

Spălați cartușele filtrante sub apă
ce curge, până când apa este curată.



f. *Reinstalarea cartușelor filtrante*

La inserarea cartușelor filtrante vă rugăm acordați atenție ca ele să stea bine și închideți capacele pentru care apăsați din nou butonul.

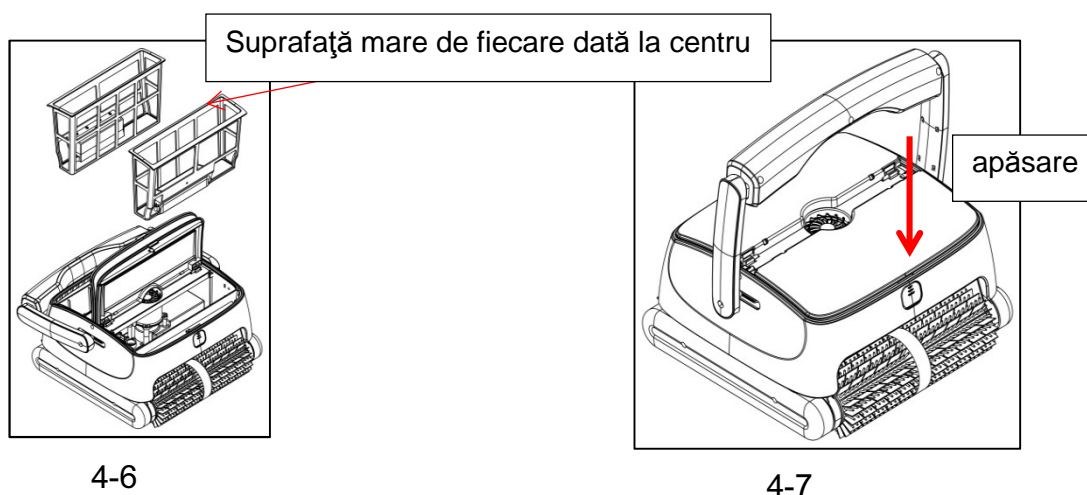

3.2. Opțiunea corp din material spongios

Atenție: dacă aspiratorul dumneavoastră pentru baza bazinelor funcționează ireproșabil vă rugăm să ignorați acest capitol. Această instrucțiune este gândită numai pentru astfel de situații speciale în care aspiratorul pentru baza bazinului are probleme să se deplaseze în sus pe perete.

Introduceți două corpuri din material spongios pe partea inferioară a acoperii (vedeți imaginea de mai jos), asigurați-vă că acestea se află centrat.

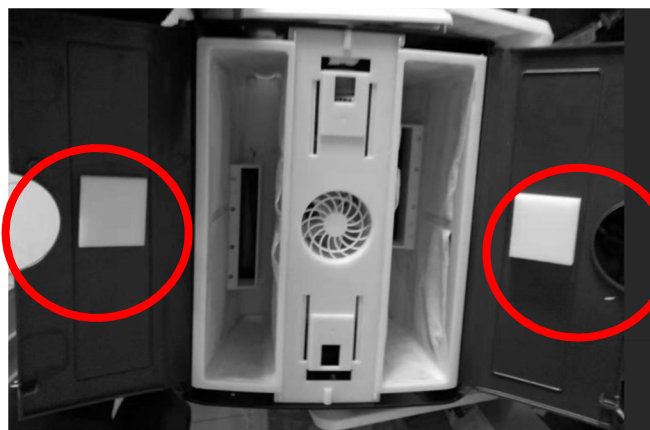

4. ÎNTREBĂRI FRECVENTE



Atenție! În fiecare caz trebuie respectate instrucțiunile de siguranță de la punctul 1.1 la începutul acestui manual cu instrucțiuni de operare, pentru a evita orice eventuale deteriorări mecanice sau vătămări fizice!

Observare	Cauză posibilă	Soluție
Aspiratorul pentru baza bazinului se deplasează dar nu pompează apă	Problemă electrică sau un obstacol în mecanismul de acționare	Verificați conexiunile cablului, deconectați aspiratorul și apoi îl reconectați. Verificați dacă vreun obstacol blochează mecanismul de acționare.
Aspiratorul pentru baza bazinului se deplasează dar nu recirculă apa.	Obstacol în mecanismul de acționare sau problemă la motor.	Verificați dacă vreun obstacol blochează mecanismul de acționare. În caz de probleme la motor contactați service-ul.
Lămpile 1H și 3H luminează intermitent cu sunet de semnalizare.	Suprasarcină la motorul pompei	Opriiți aspiratorul pentru baza bazinului și verificați dacă rotorul pe arbore este blocat.

5. GARANȚIE

Acest aparat a îndeplinit toate controalele de calitate și testele de siguranță care au fost efectuate de către departamentul QM al producției.

Informație referitoare la garanție:

6. Garanția acoperă motorul și placa electronică pe un interval de doi ani începând cu data livrării și corespunde condițiilor Directivei 1999/44/CE din 25 mai 1999 referitor la garanția produselor de consum și a respectivelor legi ale statelor membre ale Uniunii Europene
7. Această garanție se anulează dacă produsul a fost modificat în mod neautorizat, folosit neconform cu utilizarea sa prevăzută sau reparat de persoane neautorizate..
8. Piesele rupte nu sunt acoperite de garanție.
9. Garanția se aplică numai la erorile de producție și nu acoperă daunele care au survenit datorită unei folosiri incorecte a produsului de către proprietarul său
10. Factura clientului final trebuie să fie prezentată la fiecare reclamație sau reparație în cadrul intervalului de timp al garanției.

În orice caz de garanție contactați-vă comerciantul de specialitate.



Environmental Programmes, WEEE European Directive / Programe de mediu, Directiva Europeană WEEE



Respectați reglementările Uniunii Europene referitoare la protecția mediului.

Duceți aparatul electric nefuncțional la punctele de colectare stabilite de comunitatea locală, unde se prelucrează în mod corespunzător aparatele electrice și electronice. Nu aruncați aceste obiecte la gunoiul menajer!

La obiectele care cuprind baterii ce se înlocuiesc, îndepărtați bateriile înainte de eliminarea ca deșeu a aparatului și eliminați ca deșeu bateriile la punctele de colectare prevăzute în acest scop.

AUTOMATISK BOTTENSUG FÖR SIMBASSÄNGER

ORCA 300

HJ2062



BRUKSANVISNING

1.0 ALLMÄNNA UPPLYSNINGAR

Denna bruksanvisning för den automatiska bassängbottensugen Orca 300 innehåller all information du behöver för att använda och underhålla produkten på bästa sätt.

Av säkerhetsskäl är det absolut nödvändigt att du bekantar dig med detta dokument och förvarar det efter driftsättningen på en säker plats där du lätt hittar det, så att du kan använda dokumentet igen i framtiden.

1.1. Säkerhetsanvisningar och allmänna förutsättningar för användning



Följ alltid anvisningarna när du använder bottensugen. Läs igenom bruksanvisningen noggrant och använd bottensugen i enlighet med bruksanvisningen. Tillverkaren kan inte hållas ansvarig för förlust eller skador som uppstått till följd av felaktig användning.

Säkerhetsanvisningar

- Av säkerhetsskäl får transformatorn med strömkabel endast placeras minst 3,5 m från simbassängen och anslutas till elnätet. För att undvika skador på bottensugen får den aldrig tas i drift utanför simbassängens vatten.
- Använd endast tillbehör som rekommenderats eller sålts av tillverkaren!
- Bottensugen får INTE användas av barn under 8 år, av personer med fysisk, sensorisk eller mental funktionsnedsättning eller av personer som saknar rätt erfarenhet och kunskap, såvida det inte sker under överinseende och handledning av en person som ansvarar för deras säkerhet. Barn måste hållas under uppsikt, för att säkerställa att de inte leker med bottensugen eller klättrar på den.
- Om strömkabeln är skadad måste den bytas ut av auktoriserad servicepersonal.
- Ta aldrig bottensugen i drift när den inte är i vattnet.
- För aldrig ner bottensugen i vattnet när personer befinner sig i bassängen!
- Håll alltid bottensugen i handtaget när du sänker ner den i vattnet eller lyfter upp den ur vattnet. Dra den aldrig i flytkabeln!
- Innan bottensugen tas i drift är det viktigt att se till att all innesluten luft har släppts ut (inga luftbubblor får stiga upp längre) och att bottensugen står helt vattenfylld på botten.
- Innan bottensugen tas i drift, se till att filterpatronerna är korrekt isatta och att en tillräcklig längd flytkabel finns, så att inga veck eller andra hinder kan påverka bottensugens rörelser.
- Rengör och skölj filterpatronerna varje gång de har använts.
- Bottensugen måste vara avstängd när den eller filtren rengörs, eller när den inte används.
- Transformatorn får endast öppnas av auktoriserad servicepersonal. Varje ingrepp i transformatorn som utförs av andra personer leder till att garantin blir ogiltig
- Använd aldrig filterpatronerna på andra ställen, och aldrig i andra förhållanden än de som anges i bruksanvisningen.
- Bottensugen är utformad för rengöring av simbassänger, den får aldrig användas för andra ändamål!
- Se noga till att pH-värdet i simbassängens vatten är mellan 7,0 och 7,2.
- Det är förbjudet att skada skyddet på bottensugen med spikar eller andra vassa föremål.

Bottensugen får heller inte kastas eller utsättas för stötar.

- När du inte använder bottensugen ska den förvaras på en sval och torr plats där den inte utsätts för direkt solljus.

• I.2. Presentation

Bassängbottensugen ORCA 300 är ett högeffektivt och energisnålt rengöringsverktyg för simbassänger. Tack vare det genomtänkta kontrollprogrammet kan den rengöra simbassängens botten, väggar och vattenlinje automatiskt. Dessutom filtrerar den vattnet och avlägsnar smuts och andra partiklar utan att vatten går förlorat. Det är en mycket miljövänlig produkt.

Arbetsspänningen är 28 V likström.

I.3 Förpackningens innehåll

Nr.	Beteckning	Art.nr.	Antal	Anmärkning
1	Bottensug Orca 300	107104	1	I kartong
2	Transformator		1	I kartong
3	Bruksanvisning och flytlina		1	I kartong

I.4. Teknisk information

Transformatorns ingångsspänning: 220/230 V växelspänning	Frekvens: 50 Hz/60 Hz
Utgångsspänning: 28 V likspänning	Effekt: 150 W
Rengöringscykler: 1 tim / 2 tim / 3 tim	Filtervolym: ca 15 m ³ /tim
Filtermaterial: 10 µm	Hastighet: ca 10 m/min
Maximalt vattendjup i simbassängen: 2,0 m	För simbassänger med upp till 130 m ² bottenyta
Vattentemperatur: 0 – 40 °C	Kapslingsklass: Bottensug IPX8; Transformator: IPX5

b. Reservdelar

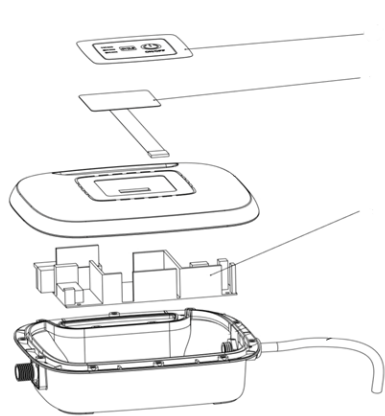
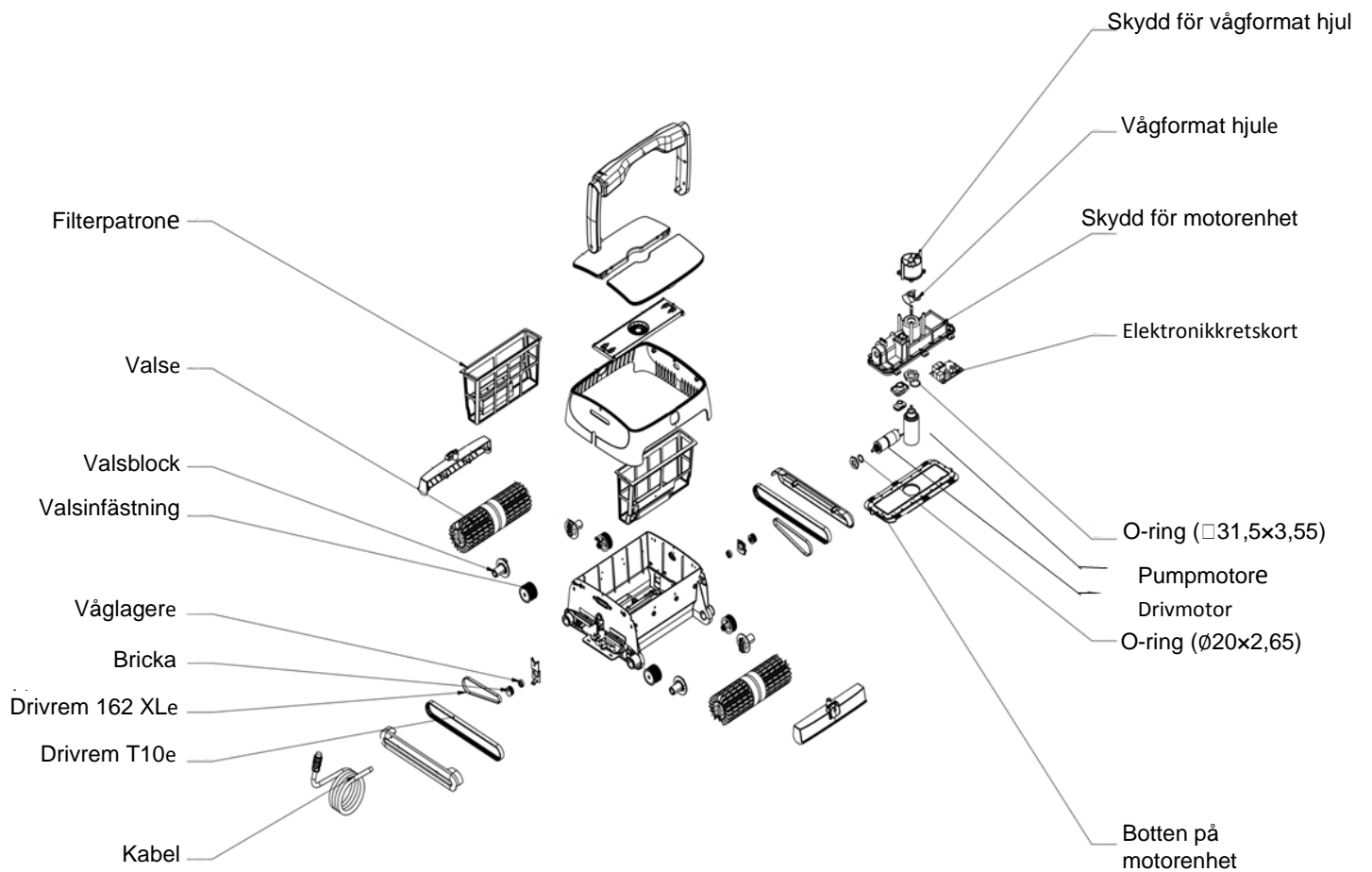

Kontrollpanel, undersida

Kontrollpanel, undersida

Elektronikkretskort

2.0 BRUKSANVISNING

2.1. Varningar

a. Placering av transformatorn

Transformatorn måste placeras så att bottensugen kan nå de båda motsatta hörnen av simbassängen, men på ett avstånd av minst 3,5 m från bassängkanten.



Innan du ansluter bottensugen till transformatorn, kontrollera att spänningen och frekvensen i elnätet motsvarar angivna värden på etiketten på baksidan av transformatorn, samt att eluttaget är försett med en jordfelsbrytare på 30 mA.

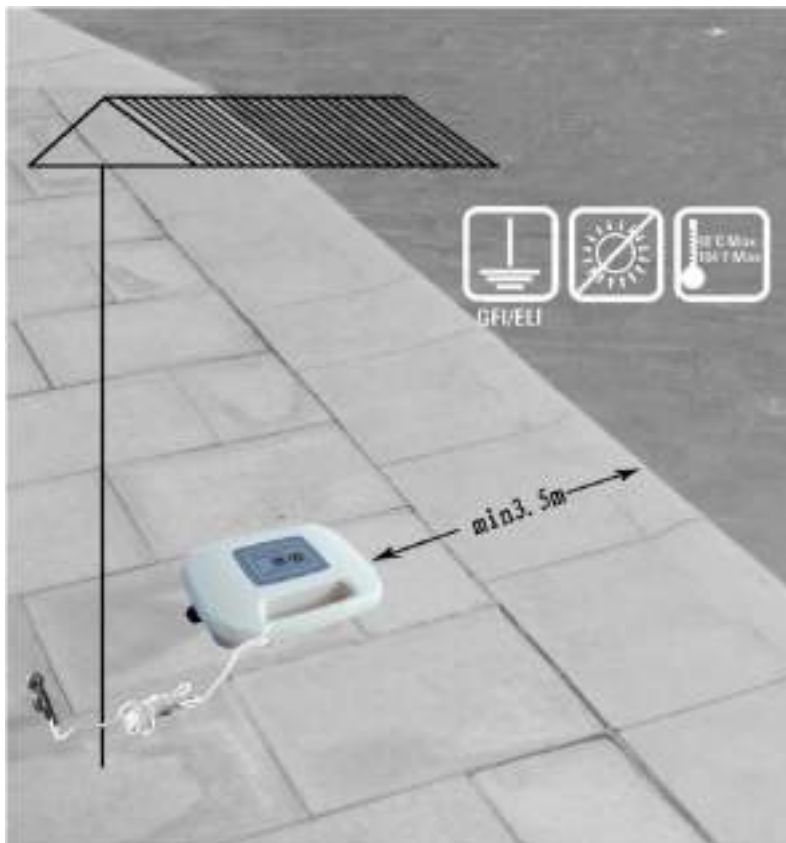

2.2. Viktigt!

a. Nedsänkning i vattnet

Håll bottensugen i handtaget och sänk ner den i vattnet. Vrid den så att den hålls lodrätt och håll kvar tills all luft släppts ut. Därefter låter du den sjunka till botten vågrätt.



c. Uttagning ur vattnet

Dra försiktigt bottensugen till dig i kabeln. Så snart som du når handtaget tar du tag i det, framför allt när du ska lyfta ut bottensugen.

När bottensugen tas ut ur vattnet ska den hållas över vattenytan i 10–15 sekunder, så att allt vatten kan rinna ut ur den.



2.3. De första stegen

Manöverpanel

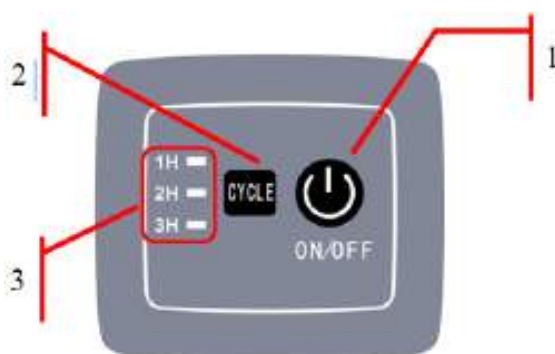

3.0 UNDERHÅLL OCH INRIKTNING

3.1. Koppla ur kabeln mellan transformatorn och bottensugen

Nr.	Indikering	Beskrivning		Funktion	
1	ON/OFF	Strömbrytare		Tryck en gång på knappen: Bottensugen påbörjar rengöring; Tryck en andra gång på knappen: Stopp	
2	CYKEL	Val av rengöringscykel (1, 2 eller 3 timmar)		Efter tillkoppling väljer du tidprogram.	
3	Ljusindikering	Ljusindikering	1H lyser	Arbetscykel 1 timme	
			2H lyser	Arbetscykel 2 timme	
			3H lyser	Arbetscykel 3 timme	
			1H, 2H och 3H lyser samtidigt	Arbetscykeln är avslutad	
		Felmeddelande	Felkod	Betydelse	Lösning
		1H och 3H lyser samtidigt, med larmton	Transformatorn är överladdad	Stoppa bottensugen och kontrollera om något hinder blockerar propellern eller drivsystemet.	

3.2. Ta upp bottensugen ur vattnet

Om apparaten är i vattnet drar du den försiktigt till dig i kabeln, tills du når handtaget. Håll alltid bottensugen i handtaget när du lyfter ut den ur vattnet (håll aldrig i kabeln) och håll den så att allt vatten inne i bottensugen rinner ut.

c. Ta ut filterpatroner

Ställ bottensugen på marken och tryck på knappen (bild 4-1). De båda luckorna öppnas automatiskt (bild 4-2). Öppna de båda luckorna helt (bild 4-3) och ta ut patronerna (bild 4-4).

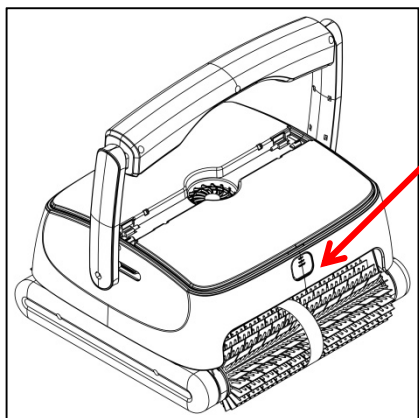

4-1

Tryck

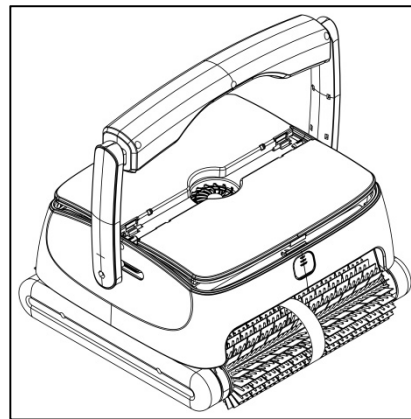

4-2

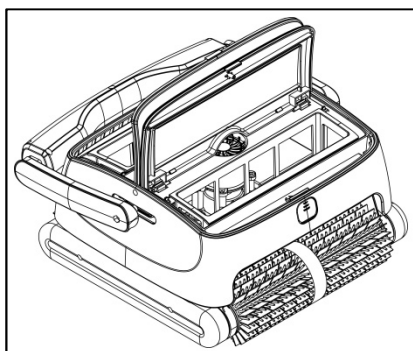

4-3c

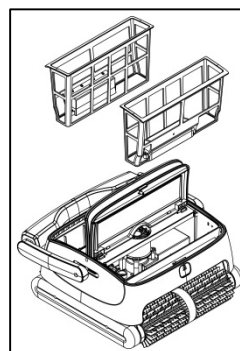

4-4

g. Rengöring av filterpatroner.

Skölj filterpatronerna under rinnande vatten tills vattnet är rent.



h. Återmontering av filterpatroner

När filterpatronerna sätts i är det viktigt att se till att de sitter korrekt. Stäng sedan luckorna genom att trycka på knappen igen.

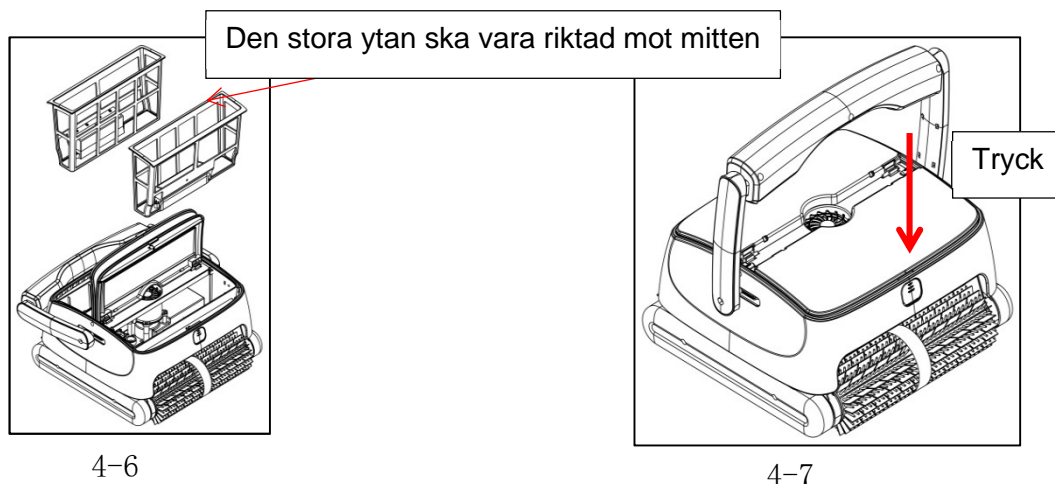

3.2. Skumgummidelar som alternativ

OBS: Om din bottensug fungerar felfritt kan du bortse från detta kapitel. Denna anvisning är endast avsedd för situationer där bottensugen har problem att ta sig upp för bassängväggen.

Sätt dit två skumgummidelar på undersidan av luckan (se bild nedan), och se noga till att de sitter i mitten.

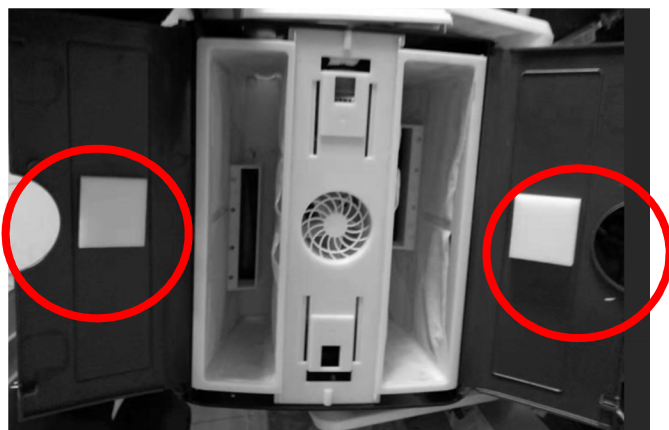

4.0. VANLIGA FRÅGOR



OBS: Säkerhetsanvisningarna under punkt 1.1 i början av bruksanvisningen måste alltid följas, för att undvika eventuella mekaniska eller fysiska skador!

Symptom	Möjlig orsak	Lösning
Bottensugen rör sig, men pumpar inget vatten	Elektrisk störning eller ett hinder i drivmekanismen	Kontrollera alla kabelanslutningar, stäng av bottensugen och starta den igen. Kontrollera om något hinder blockerar drivmekanismen.

Bottensugen rör sig inte, men cirkulerar ändå vatten.	Hinder i drivmekanismen eller motorproblem.	Kontrollera om något hinder blockerar drivmekanismen. Vid motorproblem uppsöker du service.
Lamporna 1H och 3H blinkar och en ljudsignal avges.	Pumpmotorn är överbelastad	Stäng av bottensugen och kontrollera om det vågformade hjulet är blockerat.

5. GARANTI

Denna apparat har godkänts i alla kvalitetskontroller och säkerhetstester som utförts av kvalitetsavdelningen under produktionen.

Garantiinformation:

11. Garantin gäller för motor, batteri och elektroniskt kretskort under en tidsperiod av två år räknat från leveransdatum, och uppfyller villkoren i direktivet 1999/44/EC av den 25 maj 1999 om garanti för konsumentprodukter samt gällande lagar i Europeiska Unionens medlemsstater
12. Denna garanti upphör att gälla om produkten förändras utan tillåtelse, används på annat sätt än det avsedda eller repareras av obehöriga personer.
13. Trasiga delar omfattas inte av garantin.
14. Garantin täcker endast tillverkningsfel, och omfattar inte skador som beror på felaktig användning av produkten från ägarens sida.
15. Slutkundens inköpskvitto måste uppvisas vid varje reklamation eller reparation inom garantiperioden.

Kontakta återförsäljaren i alla garantiärenden.



Miljöprogram, EU-direktivet WEEE



Observera Europeiska unionens bestämmelser om miljöskydd.

Elutrustning som inte fungerar ska lämnas till de uppsamlingsställen som anges av kommunen, där elektriska och elektroniska apparater behandlas korrekt. Släng aldrig sådana föremål i hushållsavfallet!

På apparater som har utbytbara batterier ska batterierna tas ut innan apparaten kasseras, och lämnas till därtill avsedda uppsamlingsställen.